

smart Easy

KVM Development &
Support



EASYLINE
smartEasy
Single in Kupfer
Dual in Kupfer

www.kvm-development.com

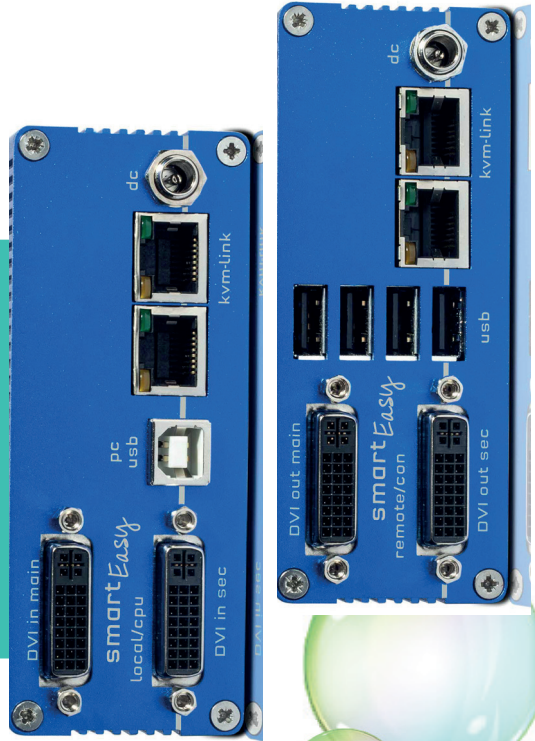

MANUAL

Full HD
over IP



Easyline

für Punkt zu Punkt oder KVM Matrix Switching
Systeme over IP ohne User System

- Frontbridging
- Backbridging
- Easy Cross Move



Connect, combine & Go

Mit nur einer Flexline Local Unit, die Verbindung zu einem bereits existierenden KVM System (Hersteller unabhängig)

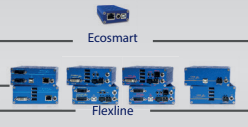

media4Kconnect



media4Kconnect SPECIAL (RS232, Sound Analog)



media4Kconnect 12G SDI

- Simultanes downscaling
- Mouse glide & switch

Multiview Commander

Multiview Commander System

Full HD

4K



maxflex



Scalableline



Scalableline



Scalableline

- 16 Quellen
- Zoom & work
- Cut it out
- Picture in Picture
- 64 Videowall Funktion

	Easyline	Flexline	media4Kconnect	Scalableline	Remote Gateway2GO
remote					
local					
Easyline	●				
ECOsmart		●	●	● nicht skalierbar	
Flexline		●	●	● Maxflex dual ist skalierbar	
media4Kconnect		●	●	● nicht skalierbar	
media4Kconnect SPECIAL		●	●	● nicht skalierbar	
media4Kconnect 12G SDI		●	●	● nicht skalierbar	
Scalableline Full HD		●	●	● nicht skalierbar	
Scalableline 4K				● skalierbar	

INHALTSVERZEICHNIS

1. Einführung	7
1.1 Verwendung	7
1.2 Sicherheitshinweise	8
1.3 Technische Spezifikationen	10
1.4 Produktelemente SMARTEASY Single	11
1.4 Produktelemente SmartEASY Dual	13
1.5 Bedeutung der LED Indikatoren	16
1.6 Auspacken & Überprüfen des Inhaltes	17
1.7. Montageanleitung	18
1.7.1 Befestigungspads & GummifüÙe	18
1.7.2 Montagesätze (optional)	18
2. Installation	19
2.1 Installation des Extenders	19
2.2 Quickinstallation smarteasy Single	20
2.3 Quickinstallation SMARTEASY DUAL	21
2.4 Inbetriebnahme	22
2.5 Entfernen eines CATx Kabels	22
2.6 Bewährtes Verfahren bei Windows 10	23
3. Extender Einstellungen	26
3.1 Zugang zum Hauptmenü	26
3.2 Anzeige der Firmware Version	27
3.3 Features	27

INHALTSVERZEICHNIS

3.4 Diagnose Menü	28
3.5 DDC Menü	30
3.5.1 DDC Main bei Single Units	31
3.5.2 DDC Second bei Dual Units	31
3.6 Extender Settings	32
3.6.1 Ändern der local Einstellungen	32
3.6.2 USB Compatibility mode	33
3.6.3 USB Remote Wake Up	33
3.6.4 Kompatibilität mit Linux	34
3.6.5 Bandbreitenreduzierung	34
3.7 Remote Einstellungen	35
3.7.1 Tastaturtype auswählen	36
3.7.2 Keyboard Shortcuts	36
3.7.3 USB Share any Key	37
3.7.4 Energiesparmodus verwenden	37
3.7.5 Hide Status Screen	38
3.7.6 Keyboard Fallback Modus wechseln	39
3.7.7 Lock Menü	40
3.7.8 Maus Geschwindigkeit	41
3.7.9 Stärke der Monitor Synchronisation	42
3.8 Update	43
3.8.1 Durchführung eines Firmware Updates über die Switching Manager WEB DEMOVERSION	43

INHALTSVERZEICHNIS

3.8.2 Durchführung eines Firmware Updates mit USB Stick	44
3.9 Entsperren eines Upgrades	45
3.9.1 Aktivieren oder Deaktivieren des USB Memory Upgrades	45
3.10 Informationen über die Unit	46
4. Netzwerkeinstellungen	47
4.1 Switching	47
4.1.1 Switching Status	47
4.2 Switching Features Menü	49
4.2.1 Point to Point	50
4.2.2 Matrix Switching Mode	50
4.2.3 Anzeigen des letzten empfangenen Bildes „Freeze Last Image“	50
4.2.4 USB Emulation Mode	51
4.2.5 USB Save Feature	51
4.2.6 Switchen zwischen PC's	51
4.2.7 Gerätenamen ändern	52
4.2.8 Easy Manager On/Off	52
4.2.9 Einstellung der Sampling Rate	52
4.2.10 ALL In ONE - EASY Manager	53
4.2.11 weitere features	53
4.2.12 frontbridging	54
4.2.13 System Status Frontbridging	56
4.2.14 Ändern des Frontbridging Layouts	57

INHALTSVERZEICHNIS

4.2.15 backbridging	59
4.2.16 System Status Backbridging	61
4.2.17 easy cross move - Software Feature	62
4.3 PUSH / GET Liste	63
4.4 IP Management	64
5. Troubleshooting & First Aid	66
6. Wartung & Entsorgung	68
6.1 Wartung & Pflege	68
6.2 Entsorgung	68
7. Garantie	69
7.1 Standard Garantie	69
7.2 Erweiterte Garantie	69
8. Kabelanforderungen	70
8.1 Anforderungen für CAT5e/6/7 Kabel	70
9. Anforderungen Netzwerk-Switch	71
10. Kontakt	72
11. Notizen	73

1. EINFÜHRUNG

Herzlichen Glückwunsch zum Kauf Ihres neuen smartEASY KVM Extenders.

Sie haben einen hochwertigen Extender gekauft. Diese Anleitung ist Bestandteil dieses Produkts und enthält für Sie wichtige Hinweise zur Sicherheit, Anwendung und Entsorgung des smartEASY KVM Extenders. Bitte machen Sie sich mit den Informationen vor der Nutzung Ihres Produkts vertraut und verwenden Sie das Produkt nur wie beschrieben und nur für die angegebenen Anwendungsbereiche. Bei der Übergabe des Produkts an einen Dritten stellen Sie sicher, dass Sie auch alle Anweisungen und sonstigen relevanten Unterlagen zur Verfügung stellen.

Nach ordnungsgemäßer Verwendung und Wartung wird Ihr smartEASY KVM Extender Ihnen viele Jahre Freude bringen.

1.1 VERWENDUNG

Dieses Produkt ist für den professionellen Gebrauch bestimmt, um USB - und Videosignale über große Distanzen zu übertragen. Das Produkt darf nur gemäß den in dieser Anleitung beschriebenen Anweisungen verwendet werden. Jede andere als die in diesem Handbuch beschriebene Verwendung gilt als nicht bestimmungsgemäß. Änderungen im Zuge des technischen Fortschritts bleiben vorbehalten. In dieser Bedienungsanleitung wird der smartEASY als „Produkt“ oder „Extender“ bezeichnet.

smartEASY Single:

Der SE1/PC wird als Local Unit/ CPU und der SE1/Monitor als Remote Unit/ CON bezeichnet.

smartEASY Dual:

Der SE2/PC wird als Local Unit/ CPU und der SE2/Monitor als Remote Unit/ CON bezeichnet.

WARNUNG Das Gerät darf nur von einem autorisierten Techniker geöffnet werden. Gefahr eines elektrischen Schlages!



1. EINFÜHRUNG

1.2 SICHERHEITSHINWEISE



Warnung! Bitte lesen und befolgen sie alle Sicherheitshinweise

- Folgen Sie allen Anweisungen. Dadurch werden Unfälle, Brände, Explosionen, Stromschläge oder andere Gefahren vermieden, die zu Sachschäden und/oder schweren oder tödlichen Verletzungen führen können. Bitte stellen Sie sicher, dass jeder, der das Produkt benutzt, diese Warnungen und Anweisungen gelesen hat und befolgt.
- Bewahren Sie alle Sicherheitshinweise auf und geben Sie sie an nachfolgende Benutzer des Produkts weiter. Der Hersteller haftet nicht für Sach- und Personenschäden, die durch unsachgemäße Handhabung oder Nichtbeachtung der Sicherheitshinweise entstehen. In diesem Fall erlischt die Garantie.
- Dieses Produkt ist nicht für den Gebrauch durch Personen (einschließlich Kinder) mit eingeschränkter körperlicher, sensorischer oder geistiger Leistungsfähigkeit oder mangelnder Erfahrung und/oder Kenntnis bestimmt, es sei denn, sie werden von einer Person beaufsichtigt, die für ihre Sicherheit verantwortlich ist oder ihnen Anweisungen zum Gebrauch des Produkts gibt.



- **Gefahr!** Nicht für den Einsatz in explosionsgefährdeten Bereichen
- **Gefahr!** Seien Sie immer wachsam und achten Sie immer auf dieses Produkt. Verwenden Sie keine elektrischen Geräte, wenn Sie nicht konzentriert oder bei Bewusstsein sind oder unter dem Einfluss von Drogen, Alkohol oder Medikamenten stehen. Schon ein Moment der Unachtsamkeit kann zu schweren Unfällen und Verletzungen beim Umgang mit elektrischen Geräten führen. Überprüfen Sie das Produkt und die Kabel vor Gebrauch auf Beschädigungen. Bei sichtbarer Beschädigung, starkem Geruch oder übermäßiger Überhitzung der Komponenten sofort alle Anschlüsse lösen und das Produkt nicht mehr verwenden.
- Wenn das Produkt nicht in Übereinstimmung mit dieser Anleitung installiert und verwendet wird, kann es den Radio- oder Fernsehempfang stören oder andere elektronische Produkte in Wohngebieten beeinträchtigen.
- Verwenden Sie nur geschirmte Kabel zum Anschluss der Komponenten, um solche Störungen zu vermeiden. Bei Nichtbeachtung erlischt die Betriebserlaubnis für dieses Produkt. Das Gerät muss an eine feste und geerdete Steckdose angeschlossen werden.
- Schützen Sie die Kabel vor Spannungen, Quetschungen und Knicken und verlegen Sie sie so, dass Personen nicht über das Kabel stolpern können.
- Verwenden Sie das Gerät mit einer geeigneten, ordnungsgemäß installierten und leicht zugänglichen Netzsteckdose. Ziehen Sie den Netzstecker bei Gewitter oder bei Nichtgebrauch.
- **Gefahr!** Berühren Sie den Adapter niemals mit nassen Händen
- Verwenden Sie das Produkt innerhalb der angegebenen Leistungsgrenzen.
- Stellen Sie das Gerät nicht in der Nähe von Heizkörpern auf
- Lassen Sie das Gerät nicht fallen



1. EINFÜHRUNG

- Trennen Sie alle Anschlüsse, bevor Sie das Gerät reinigen. Verwenden Sie keine Tücher oder Chemikalien, da diese die Oberfläche beschädigen können. Wischen Sie das Gehäuse mit einem feuchten Tuch ab. Elektrische / elektronische Teile dürfen nicht gereinigt werden
- Änderungen am Produkt und technische Änderungen sind nicht gestattet.
- Verwenden Sie das Gerät mit einer geeigneten, ordnungsgemäß installierten und leicht zugänglichen Netzsteckdose. Der Gerätestecker dient als Trennstelle.

1. EINFÜHRUNG

1.3 TECHNISCHE SPEZIFIKATIONEN

Typ:	KVM Extender lokal/CPU Unit und remote/CON Unit
Modell:	smartEASY Single SE1 KVM Extender smartEASY Dual SE2 KVM Extender
Stromversorgung:	12VDC1A, externes Steckernetzteil
Leistungsaufnahme:	6W pro Extender (ohne angeschlossene USB Geräte)
Betriebstemperaturbereich:	0 °C bis 45 °C
Lagertemperaturbereich	-25°C bis 80 °C
Relative Luftfeuchtigkeit:	max. 80% (nicht kondensierend)
Luftfeuchtigkeit bei Lagerung:	max. 80% (nicht kondensierend)
Gehäusematerial:	Aluminium eloxiert
Abmessung:	109 x 43 x 107,5 mm
Gewicht:	295 g Local/CPU / 295g Remote /CON
Versandfertiges Gewicht:	1005g per Set Single 1895 g Dual
Lebensdauer (MTBF)	82 820 Betriebsstunden / 10 Jahre

1. EINFÜHRUNG

1.4 PRODUKTELEMENTE SMARTEASY SINGLE

Remote (CON) Extender

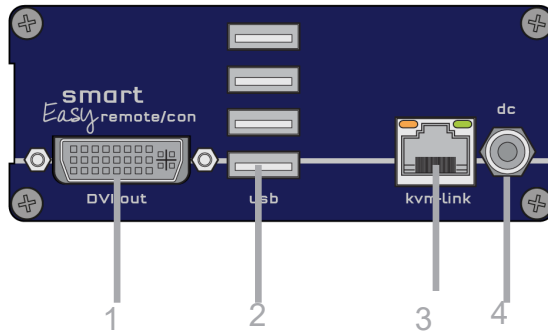

Nr. NameFunktion

1	DVI-out	DVI Verbindung zum Monitor
2	USB	USB zu Tastatur, Maus
3	kvm-link	Netzwerkkabel
4	dc	Anschluss 12V1A Netzteil

LED STATUS

rot	keine aktive Verbindung
gelb	kein Videosignal
grün	alles funktioniert

1. EINFÜHRUNG

LOCAL (CPU) Extender

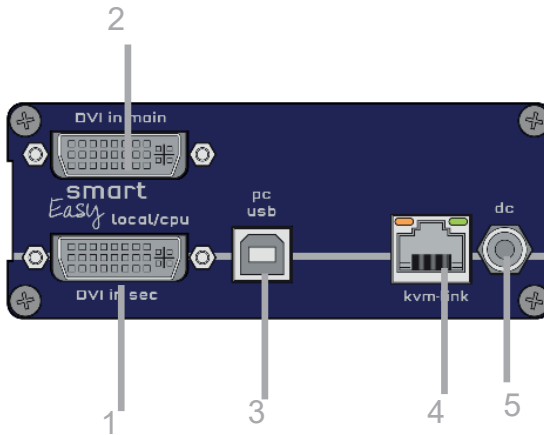

- | | | |
|---|-------------------|------------------------------|
| 1 | DVI out | DVI zum Monitor . |
| 2 | DVI in DVI vom PC | |
| 3 | USB | USB zum PC |
| 4 | kvm-link | Anschluss für CAT5/6/7 Kabel |
| 5 | dc | Anschluss Netzteil 12V1A |

LED STATUS

- | | |
|------|-------------------------|
| rot | keine aktive Verbindung |
| gelb | kein Videosignal |
| grün | alles funktioniert |

1. EINFÜHRUNG

1.4 PRODUKTELEMENTE SMARTEASY DUAL

Remote (CON) Extender

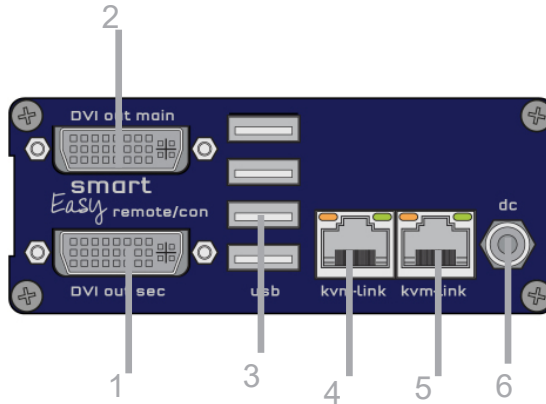

Nr. NameFunktion

1	DVI out sec	DVI zum Monitor .
2	DVI out main	DVI zum Monitor
3	USB	USB von Keyboard und Maus
4	kvm-link	Anschluss für CAT5/6/7 Kabel
5	kvm-link	Anschluss für CAT5/6/7 Kabel
6	dc	Anschluss Netzteil 12V1A

LED STATUS

rot	keine aktive Verbindung
gelb	kein Videosignal
grün	alles funktioniert

1. EINFÜHRUNG

LOCAL (CPU) Extender

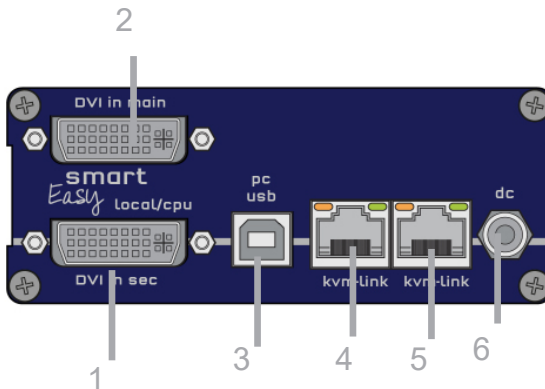

Nr. NameFunktion

1	dvi-in second	DVI Verbindung vom PC
2	dvi-in main	DVI Verbindung vom PC
3	USB	USB zum PC
4	kvm-link	Anschluss für CAT5/6/7 Kabel
5	kvm-link	Anschluss für CAT5/6/7 Kabel
6	dc	Anschluss 12V1A Netzteil

LED STATUS

rot	keine aktive Verbindung
gelb	kein Videosignal
grün	alles funktioniert

1. EINFÜHRUNG

BACKSIDE smartEASY Single & smartEASY Dual

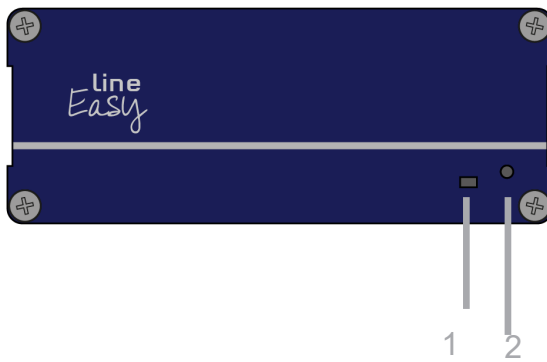



Nr.	Name	Funktion
-----	------	----------

- | | | |
|---|------------|--------------------|
| 1 | LED Status | Anzeige LED Status |
| 2 | Reset | Button for Reset |

1. EINFÜHRUNG

1.5 BEDEUTUNG DER LED INDIKATOREN

Bedeutung LED Anzeigen

Farbe	Anzeige des Lichtes	Bedeutung
	schnell blinkend	keine aktive Verbindung
	leuchtend	kein Videosignal
	leuchtend	alles funktioniert

1. EINFÜHRUNG

1.6 AUSPACKEN & ÜBERPRÜFEN DES INHALTES

Vor der ersten Inbetriebnahme sollte das Produkt auf Beschädigungen überprüft werden.

Bei Transportschäden ist die Transportfirma unverzüglich zu benachrichtigen. Vor der Auslieferung wird das Produkt auf Funktion und Betriebssicherheit geprüft.

Vergewissern Sie sich, dass die Verpackung den folgenden Inhalt enthält:

smartEASY Single

Local/CPU Unit

- 1 x SE1 local/CPU
- 1 x Steckernetzteil 12 V 1A (EU-plug)
- 1 x DVI-DVI Kabel 1,8m
- 1 x USB Kabel 1,8m
- 4 x Gerätefüße

Remote / CON Unit

- 1 x SE1 remote/CON
- 1 x Steckernetzteil 12 V 1A (EU-plug)
- 4 x Gerätefüße

smartEASY Dual

Local/CPU Unit

- 1 x SE2 local/CPU
- 1 x Steckernetzteil 12V 1A (EU-plug)
- 2 x DVI-DVI Kabel 1,8m
- 1 x USB Kabel 1,8m
- 4 x Gerätefüße

Remote / CON Unit

- 1 x SE2 remote/CON
- 1 x Steckernetzteil 12V 1A (EU-plug)
- 4 x Gerätefüße

1. EINFÜHRUNG

1.7. MONTAGEANLEITUNG

1.7.1 BEFESTIGUNGSPADS & GUMMIFÜSSE

Die Befestigungspads und GummifüÙe können zur Fixierung der Extender verwendet werden und verhindern so ein Rutschen und Fallen des Extenders.

Zur Befestigung der Befestigungspads oder GummifüÙe:

1. Entfernen Sie die Schutzschicht von den **Befestigungspads oder GummifüÙen (G)**.
2. Befestigen Sie die **Befestigungspads oder GummifüÙe (G)** am Geräteboden.

1.7.2 MONTAGESÄTZE (OPTIONAL)

Folgende Montagesätze sind erhältlich:

Rackmontagesatz RMK-EASY-F Part Nr. KT - 6232 RMK-EASY-F

Der Rackmontagesatz RMK-F dient zur Montage von kvm-tec smartEASY Extendern. 4 Single oder Dual Extender. Der Satz besteht aus einem 19" - Einschub und einer Alu-Frontplatte.

Rackmontagesatz RMK- EASY- FN - T Part-Nr. KT - 6233 RMK- EASY-FN

Der Rackmontagesatz RMK-FN dient zur Montage von kvm-tec smartEASY Extendern. 4 Single oder Dual Extender Der Satz besteht aus 19" - Einschub Alu-Frontplatte und Netzteil.

Untertisch Befestigungskit Part Nr. KT - 6231 UMK-EASY

Die Tischhalterung gewährleistet eine Untertisch-Montage direkt am Arbeitsplatz

Tragschienenbefestigung Part-Nr. KT - 6235 DINMK-EASY

Die Hutschienenmontage wird zur platzsparenden Montage in Schaltschränken oder auf Hutschienen eingesetzt. Der Anbau an die smartEASY -Extender ist auf verschiedene Arten möglich.

Vesahalterung Part-Nr. KT - 6236 VH-EASY

Die Hutschienenmontage wird zur platzsparenden Montage in Schaltschränken oder auf Hutschienen eingesetzt. Der Anbau an die smartEASY -Extender ist auf verschiedene Arten möglich.

2. INSTALLATION

2.1 INSTALLATION DES EXTENDERS

ACHTUNG ! Lesen und befolgen Sie alle Sicherheitshinweise, bevor Sie das Produkt installieren.

Die Geräte können so eingestellt werden, dass sie auf einen Hostcomputer oder auf zahlreiche Hostcomputer zugreifen können. Im letzteren Fall muss ein zusätzlicher Netzwerk-Switch installiert werden. Mit einem Netzwerk-Switch kann jeder Benutzer schnell auf jeden beliebigen Computer zugreifen.

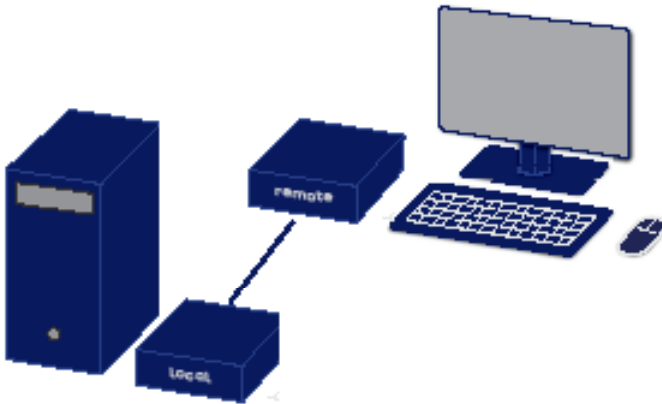

PUNKT ZU PUNKT VERBINDUNG & MATRIX SWITCHING SYSTEM

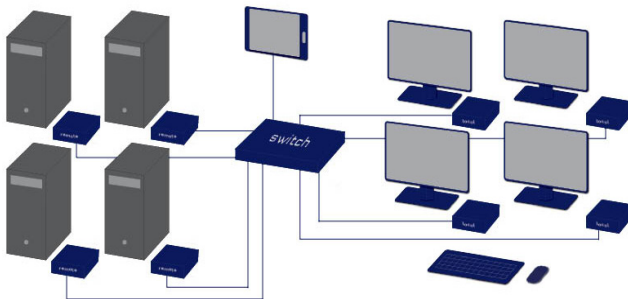

2. INSTALLATION

2.2 QUICKINSTALLATION SMARTEASY SINGLE

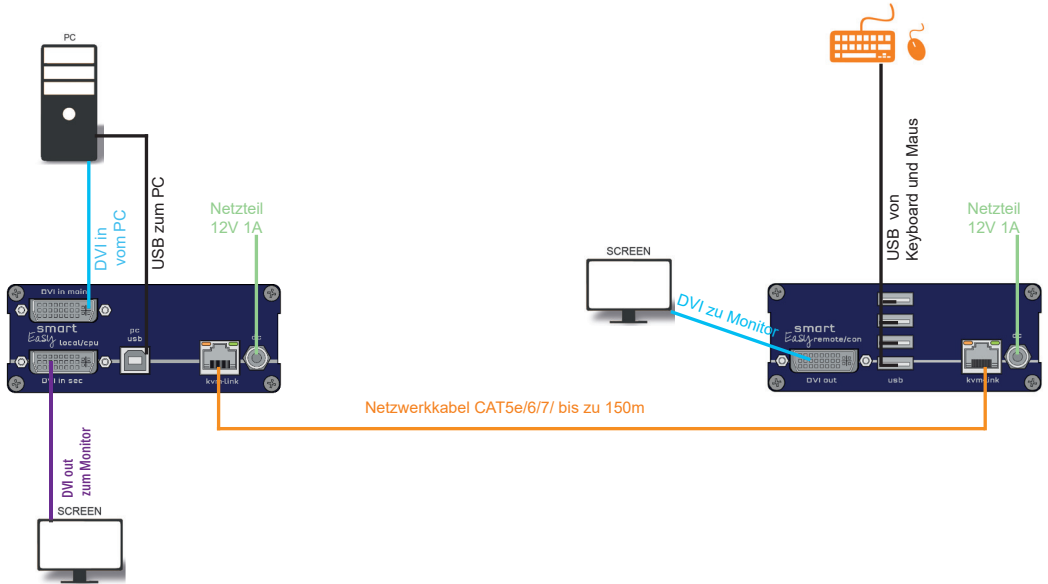

Quick Installation smartEASY Single local / CPU – remote / CON

1. Verbinden Sie die CON / Remote und die CPU / Local Unit jeweils mit dem mitgelieferten 12V 1A Netzteil.
2. Nun schließen Sie das USB Kabel an eine USB- Buchse Ihres PCs an und verbinden das andere Ende des USB Kabels mit der CPU / Local Unit. Schließen Sie Keyboard und Maus an der CON / Remote Unit an.
3. Verbinden Sie die CPU / Local und die CON / Remote mit einem Netzwerkkabel CAT5e/6/7
4. Schließen Sie nun das DVI Kabel in die DVI Buchse des PCs und das andere Ende an die DVI Buchse der CPU Local Unit (PC-in). Verbinden Sie anschließend den Monitor mit dem DVI Kabel mit der CON / Remote Unit.
5. Wenn Sie einen Switch verwenden : Verbinden Sie alle Endpunkte mit dem Switch. Stellen Sie sicher, dass alle Verbindungen eine Bandbreite von 1Gbit/sec haben. Für video sharing benötigen Sie einen Switch der IGMP snooping unterstützt.

VIEL SPASS - Ihr kvm-tec Extender ist nun für viele Jahre (MTBF ca. 10 Jahre) für Sie im Einsatz

2. INSTALLATION

2.3 QUICKINSTALLATION SMARTEASY DUAL

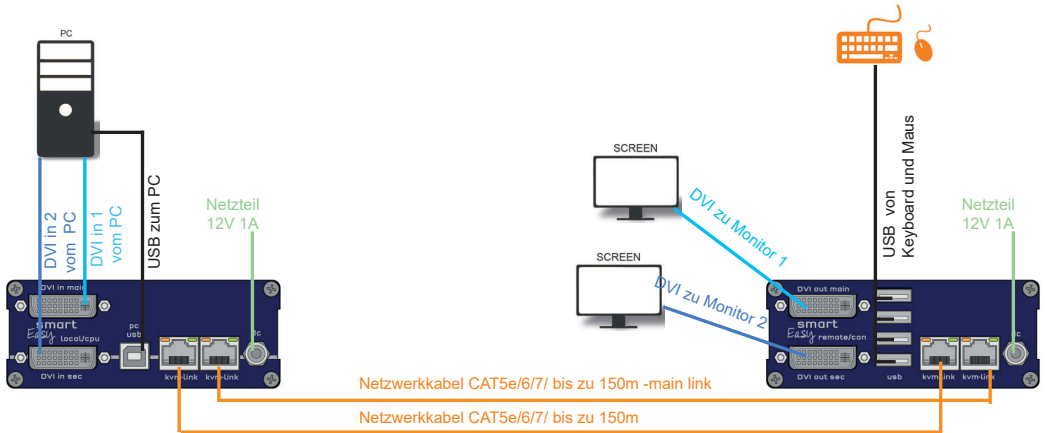

Quick Installation smartEASY Dual local / CPU – remote / CON

1. Verbinden Sie die CON / Remote und die CPU / Local Unit jeweils mit dem mitgelieferten 12V 1A Netzteil.
2. Nun schließen Sie das USB Kabel an eine USB-Buchse Ihres PCs an und verbinden das andere Ende des USB Kabels mit der CPU / Local Unit. Schließen Sie Keyboard und Maus an der CON / Remote Unit an.
3. Verbinden Sie die CPU / Local und die CON / Remote Unit den Netzwerkkabeln.
4. Schließen Sie nun das DVI Kabel in die DVI Buchse des PCs und das andere Ende an die DVI Buchse der CPU Local Unit (PC-in 1).
5. Schließen Sie das DVI Kabel in die DVI Buchse des PCs und das andere Ende an der DVI Buchse der CON Local Unit (PC-in 2). Verbinden Sie anschließend den Monitor mit dem DVI Kabel mit der CON / Remote Unit.
6. Wenn Sie einen Switch verwenden: Verbinden Sie alle Endpunkte mit dem Switch. Stellen Sie sicher, dass alle Verbindungen eine Bandbreite von 1Gbit/sec haben. Für video sharing benötigen Sie einen Switch der IGMP snooping unterstützt.

VIEL SPASS - Ihr kvm-tec Extender ist nun für viele Jahre (MTBF ca. 10 Jahre) für Sie im Einsatz

2. INSTALLATION

2.4 INBETRIEBNAHME

Zur Inbetriebnahme des Systems ohne Netzwerkschwitch

1. Vergewissern Sie sich, dass die beiden Monitore und der Computer eingeschaltet sind.
2. Wenn Sie einen Netzwerk-Switch verwenden, schließen Sie das Netzteil an eine geerdete Steckdose an.
3. Schließen Sie die beiden Netzteile (C) an eine Steckdose an. Beide Extender werden eine Initialisierung starten. Die rote Status-LED blinkt einige Sekunden.
Nach ein paar Sekunden leuchtet die Status-LED grün. Auf dem Monitor werden der Desktop Ihres Computers oder offene Anwendungen angezeigt.

2.5 ENTFERNEN EINES CATX KABELS

So entfernen Sie ein CATx Kabel:

- Drücken Sie die Arretierung und ziehen Sie langsam den Stecker.

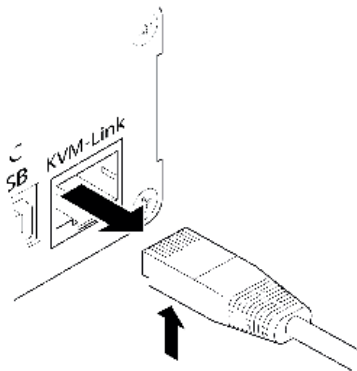

2. INSTALLATION

2.6 BEWÄHRTES VERFAHREN BEI WINDOWS 10

Ausschalten des USB Power Safe Mode:

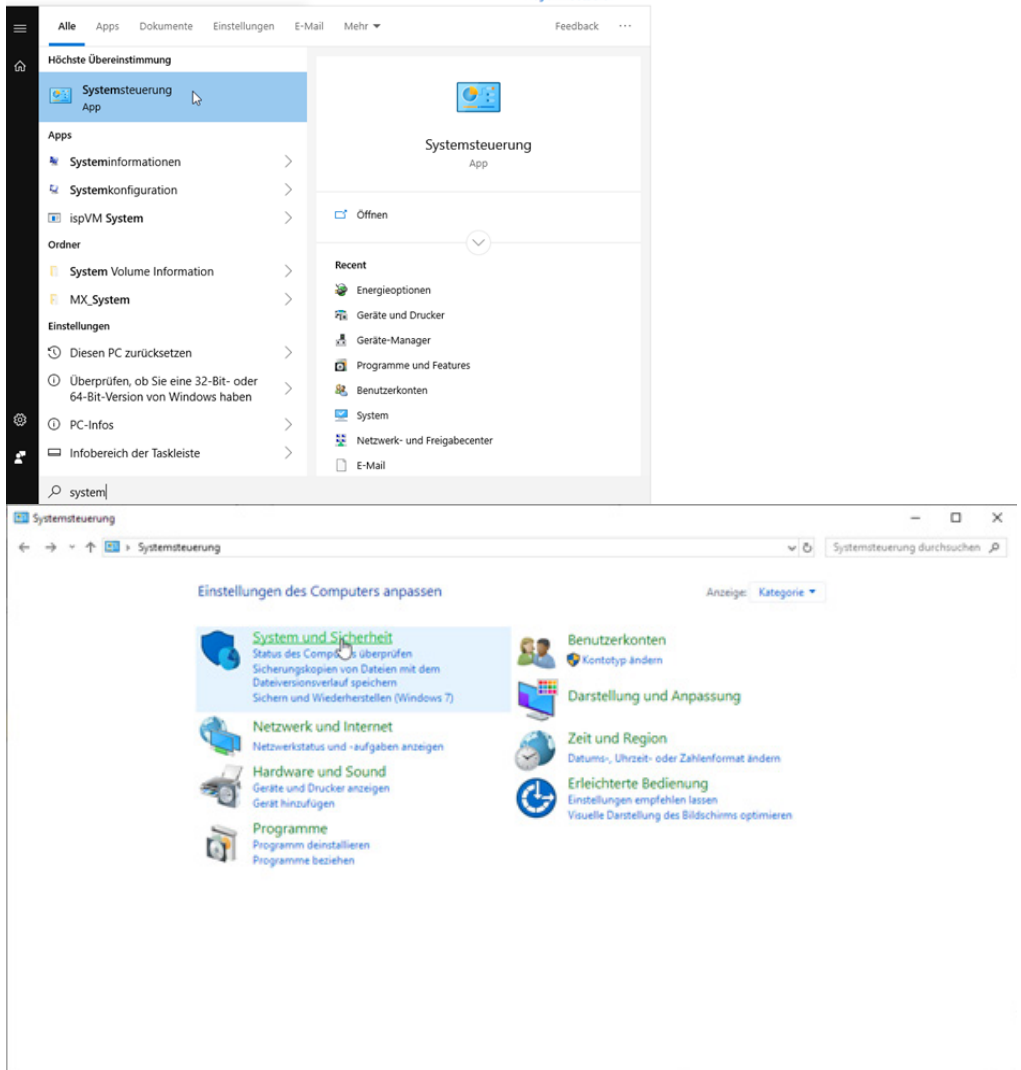

2. INSTALLATION

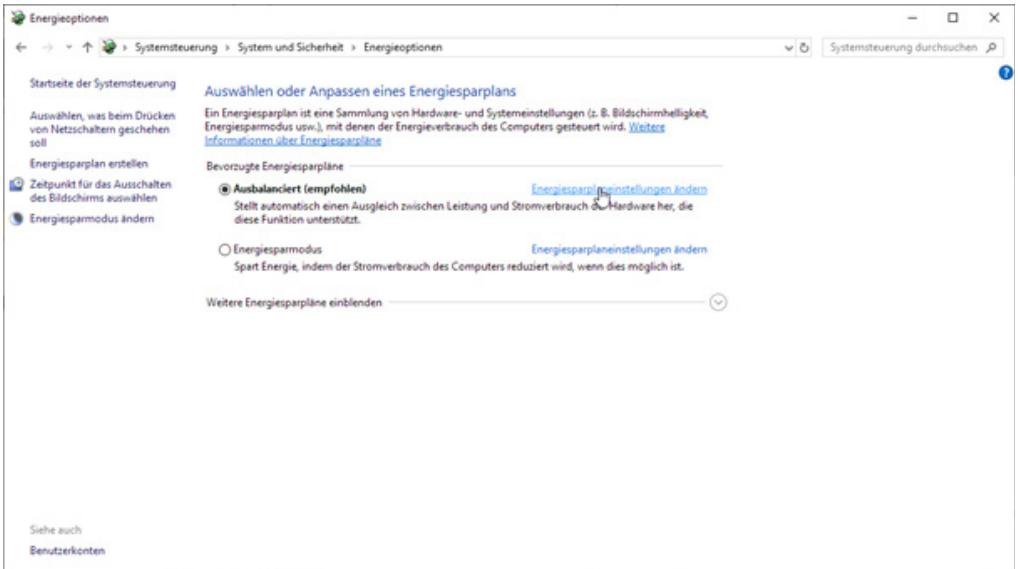
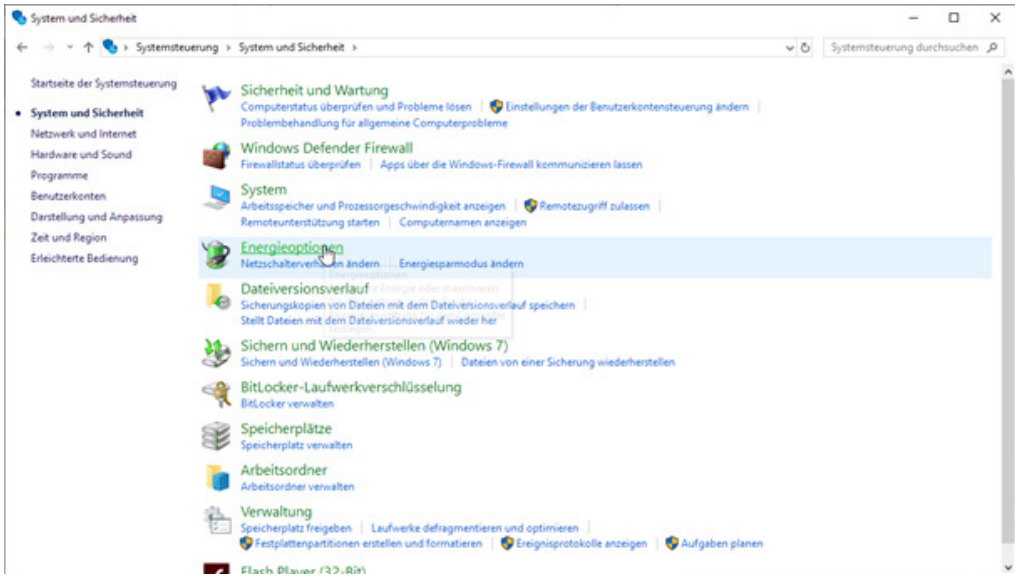

2. INSTALLATION

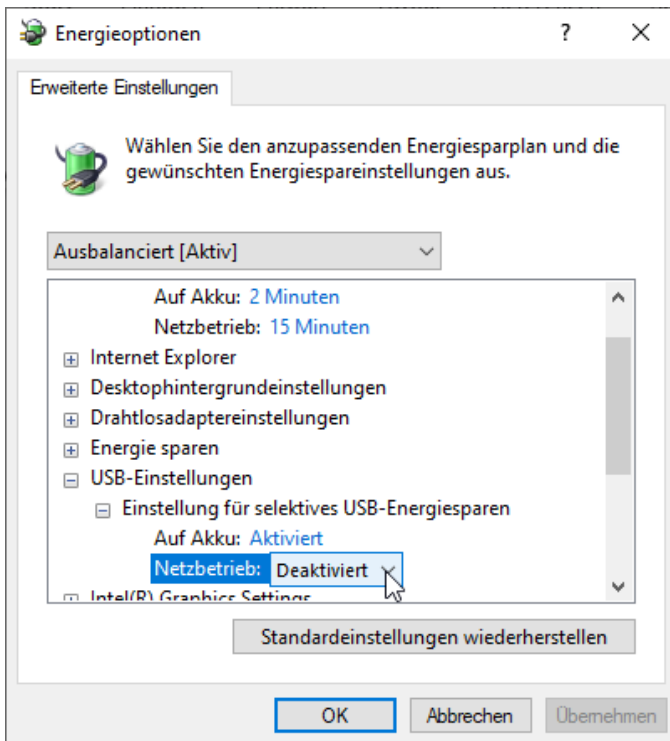
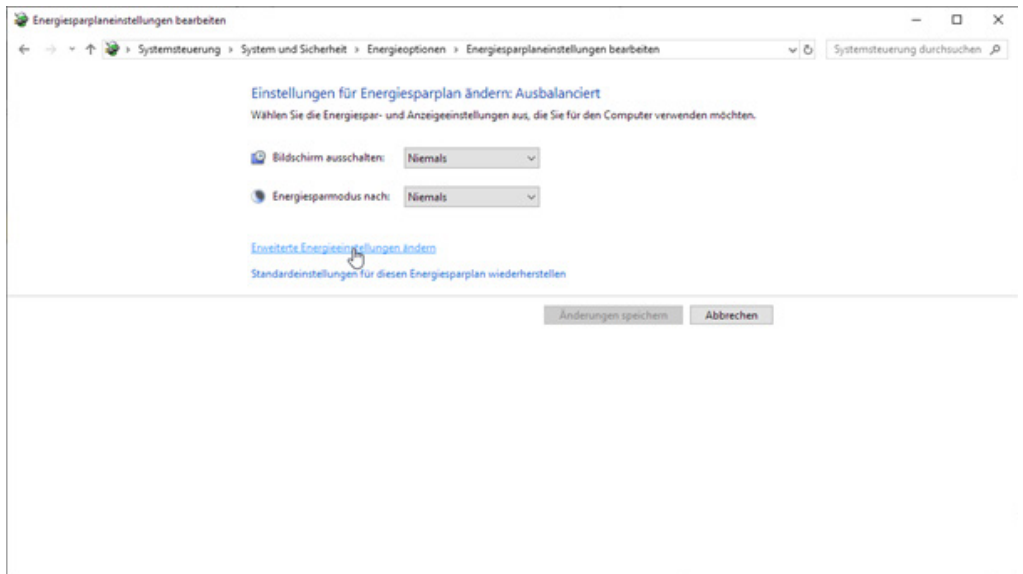

3. EXTENDER EINSTELLUNGEN

3.1 ZUGANG ZUM HAUPTMENÜ

Verwenden Sie den Monitor und die Tastatur, um Zugang zum Hauptmenü zu erhalten

Zugang zum Hauptmenü (main menu):

1. Vergewissern Sie sich, dass die Extender, die Monitore und die Computer eingeschaltet sind.
2. Drücken Sie die Scroll Lock Taste fünfmal schnell. Das **Hauptmenü (main menu)** sowie ein Überblick der Untermenüs wird angezeigt.
3. Um in ein Untermenü zu gelangen, drücken Sie die entsprechende Taste.

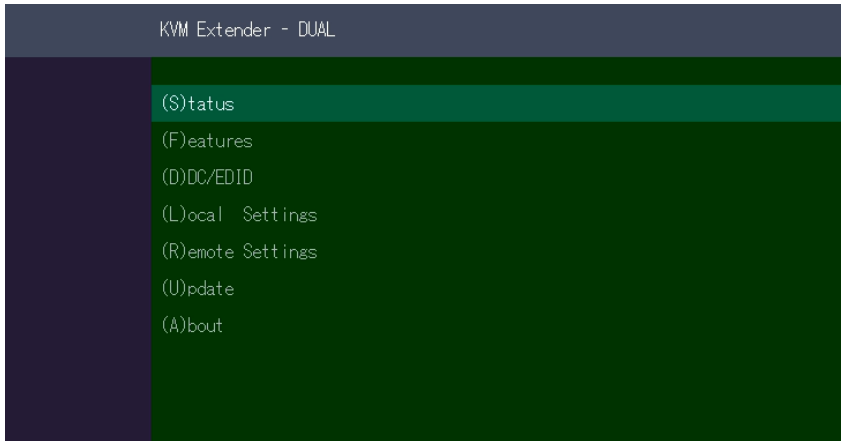

Main Menu

Hauptmenü Short Cuts :

S	Status Overview	Menü Status / aktueller Status
U	Update Flash FW	Firmware aktualisieren
F	Features Overview	Einstellungen der Features
D	DDC Option	DDC Option Fixe Einstellung
L	Local Settings	Einstellungen Local
R	Remote Settings	Einstellungen Remote
A	About Overview	Überblick über Extender
Taste „Esc“ Beenden		

3. EXTENDER EINSTELLUNGEN

3.2 ANZEIGE DER FIRMWARE VERSION

Stellen Sie sicher, dass das **Hauptmenü (main menü)** geöffnet ist. Unter „A“ - About wird die aktuell installierte Firmware Version des remote (CON) und lokalen (CPU) Extenders angezeigt

Den Screenshot finden Sie im Menüpunkt 3.10

3.3 FEATURES

Durch Drücken der Taste **F** gelangen Sie in das Features Menü.

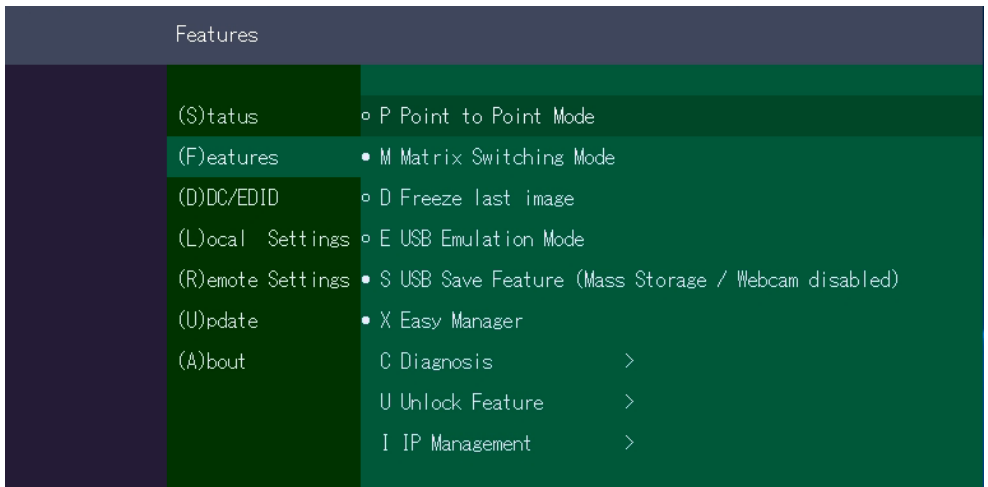

Features Menu

Die einzelnen Menüpunkte werden im Kapitel 4 (ab Seite 52) detaillierter beschrieben.

3. EXTENDER EINSTELLUNGEN

3.4 DIAGNOSE MENÜ

Im Menü Diagnose werden die Laufzeiten der einzelnen verbundenen Kanäle dargestellt. Es werden sowohl Remote-Einheit als auch die Partner Local-Einheit aufgelistet.

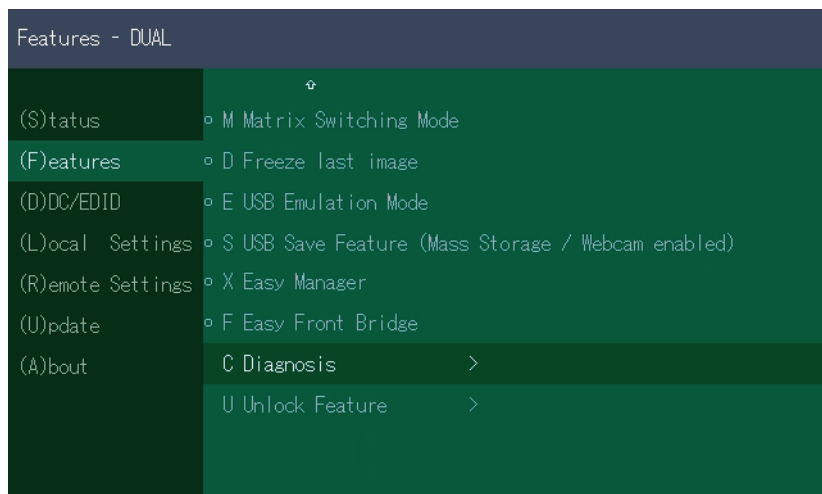

Zusätzlich erhält man die Information der CPU-Temperatur beider Einheiten.

Ein weiteres Feature ist der Kabeltest.

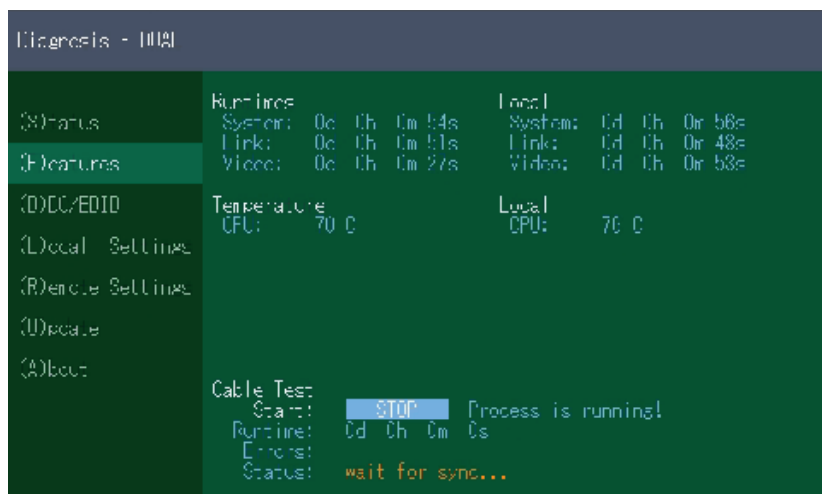

3. EXTENDER EINSTELLUNGEN

Sobald eine Verbindung zum Partner hergestellt wurde, kann der Test mit der Taste „Enter“ oder der Pfeiltaste rechts „→“ gestartet werden.

Nach einem gültigen Synchronisationsprozess wird der Test gestartet und die Test Laufzeit, als auch aufgetretene Fehler, angezeigt.

```
Diagnosis - HUAL
(8)status
(F)eatures
(D)CC/EDID
(L)ocal Settings
(R)emote Settings
(U)ndate
(A)bout

RunTimes          Local
System: 0d 0h 0m 46s  System: 0d 0h 0m 48s
Link: 0d 0h 0m 48s    Link: 0d 0h 0m 40s
Video: 0d 0h 0m 18s   Video: 0d 0h 0m 48s

Temperature       Local
CPU: 70 C         CPU: 70 C

Cable Test
Start: STOP      Process is running!
Runtime: 0d 0h 0m 7s
Errors: 0
Status: Check Errors...
```

Der Test kann zu jeder beliebigen Zeit mit den Tasten „Enter“ oder „→“ beendet werden. Wenn kein Fehler aufgetreten ist, meldet der Status: „Test OK!“. Sollten Fehler bei der Messung entstanden sein, werden im Status die Summe aller aufgetretenen Fehler angezeigt.

```
Diagnosis - DUAL
(8)status
(F)eatures
(D)CC/EDID
(L)ocal Settings
(R)emote Settings
(U)ndate
(A)bout

RunTimes          Local
System: 0c 0h 1m 57s  System: 0d 0h 1m 57s
Link: 0c 0h 1m 54s   Link: 0d 0h 1m 51s
Video: 0c 0h 1m 10s  Video: 0d 0h 1m 36s

Temperature       Local
CPU: 70 C         CPU: 70 C

Cable Test
Start: RUN        (Press Enter or Right-Key)
Runtime: 0d 0h 0m 0s
Errors: 0
Status: Test OK!
```

3. EXTENDER EINSTELLUNGEN

3.5 DDC MENÜ

Im Menü DDC Informationen kann der Benutzer festlegen, welche DDC Information vom PC verwendet werden.

Definition der DDC-Informationen, die im PC verwendet werden:

1. Stellen Sie sicher, dass das **Hauptmenü (main menu)** geöffnet ist.
2. Drücken Sie die Taste **D**. Danach wird das **DDC Option Menü** angezeigt.
 - Drücken Sie **1** um die DDC Information des Monitors, der an den Remote (CON) Extender angeschlossen ist, zu verwenden.
 - Drücken Sie **2** um die aktuellen DDC Informationen zu speichern. Das System verwendet nach dem Neustart des Extenders dieselben Einstellungen
 - Drücken Sie die Tasten **3 bis 8** um eine vordefinierte Auflösung zu verwenden, die gespeichert wird.
3. Drücken Sie **ESC** um zum Hauptmenü zurückzukehren

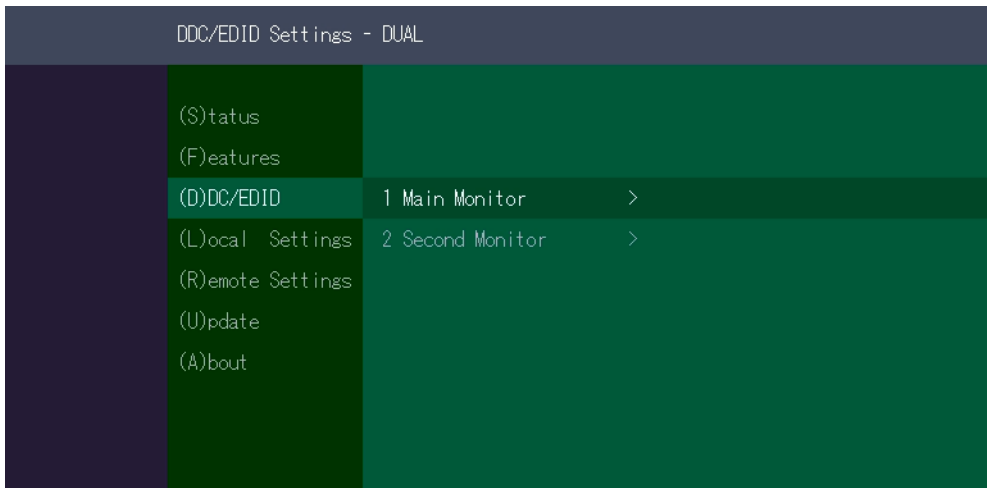

3. EXTENDER EINSTELLUNGEN

3.5.1 DDC MAIN BEI SINGLE UNITS

DDC/EDID Settings Main - DUAL			
(S)tatus			Current Setting Remote Main
(F)eatures			
(D)DC/EDID	1 Main Monitor	>	1 Remote Main
(L)ocal Settings	2 Second Monitor	>	2 Set current DDC as fixed
(R)emote Settings			3 FIX 800 × 800
(U)pdate			4 FIX 1024 × 768
(A)bout			5 FIX 1280 × 1024
			6 FIX 1680 × 1050
			7 FIX 1920 × 1080
			8 FIX 1920 × 1200

3.5.2 DDC SECOND BEI DUAL UNITS

DDC/EDID Settings Main - DUAL			
(S)tatus			Current Setting Remote Second
(F)eatures			
(D)DC/EDID	1 Main Monitor	>	1 Remote Second
(L)ocal Settings	2 Second Monitor	>	2 Set current DDC as fixed
(R)emote Settings			3 FIX 800 × 800
(U)pdate			4 FIX 1024 × 768
(A)bout			5 FIX 1280 × 1024
			6 FIX 1680 × 1050
			7 FIX 1920 × 1080
			8 FIX 1920 × 1200

3. EXTENDER EINSTELLUNGEN

3.6 EXTENDER SETTINGS

Das **Menü Extender Settings** ermöglicht es dem Benutzer eine Reihe weiterer Einstellungen zu ändern.

Anzeigen des Extender Settings Menüs:

1. Stellen Sie sicher, dass das **Hauptmenü** geöffnet ist.
2. Drücken Sie die Taste **L**. Das Menü **Local Settings** wird angezeigt.
3. Drücken Sie die Taste **R**. Das Menü **Remote Settings** wird angezeigt.

3.6.1 ÄNDERN DER LOCAL EINSTELLUNGEN

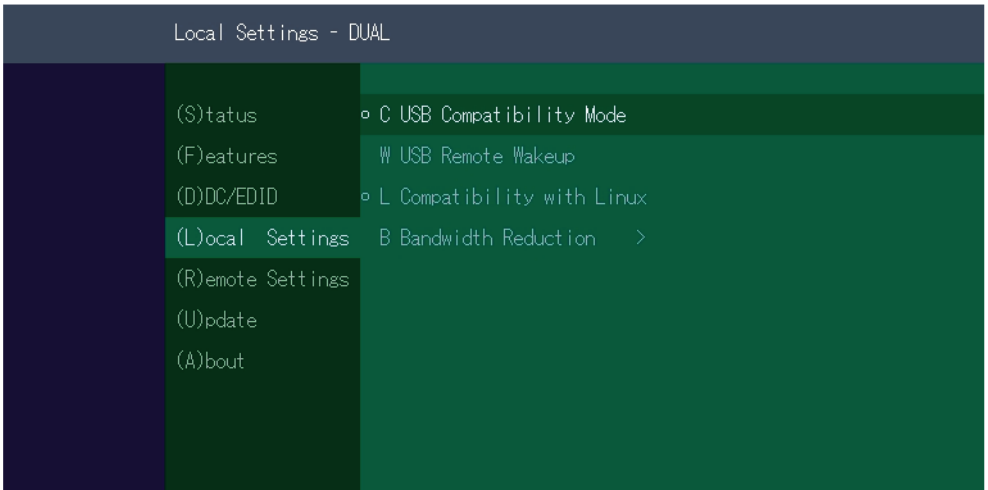

Anzeigen der lokalen oder remote Extender Einstellungen:

- Drücken Sie die **L** Taste um das Local Setting Menü anzuzeigen.

C	USB Compatibility Mode	Disabled/Enabled
W	USB Remote Wakeup	Disabled/Enabled
L	Compatibility with Linux	Disabled/Enabled
B	Bandwidth Reduction	

3. EXTENDER EINSTELLUNGEN

3.6.2 USB COMPATIBILITY MODE

Einige PC's benötigen beim Startvorgang eine USB FullSpeed (USB 1.1) Verbindung.

Da unsere Extender im Normalfall aber als USB 2.0 HUB's detektiert werden, kann es geschehen, dass einige PC's den Bootvorgang abbrechen.

Dies kann mit dem USB Compatibility Mode umgangen werden.

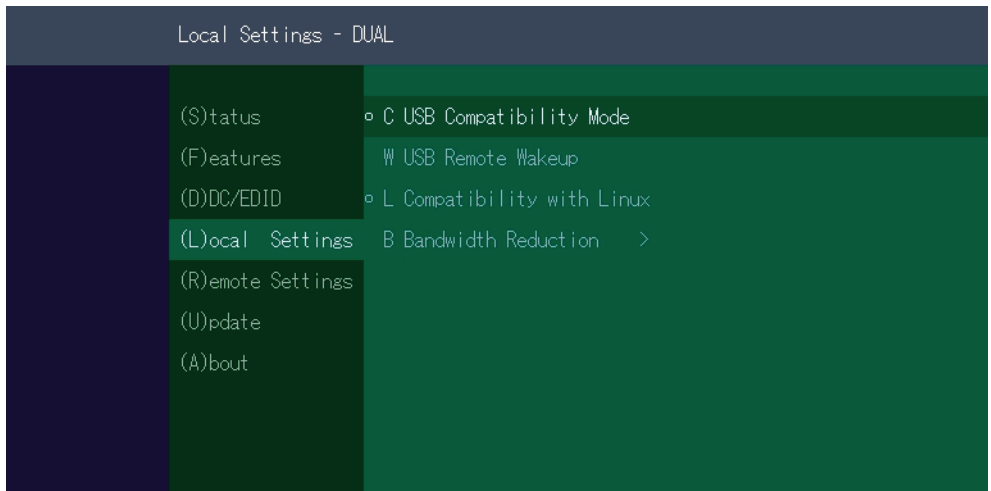

3.6.3 USB REMOTE WAKE UP

Der PC kann in den sleep modus gesetzt werden und mit jeder beliebigen Taste wieder aktiviert werden.

3. EXTENDER EINSTELLUNGEN

3.6.4 KOMPATIBILITÄT MIT LINUX

Ältere Linux (vor 2010) Versionen erkennen möglicherweise das Keyboard nicht.
In diesem Fall aktivieren Sie bitte den Linux compatibility mode

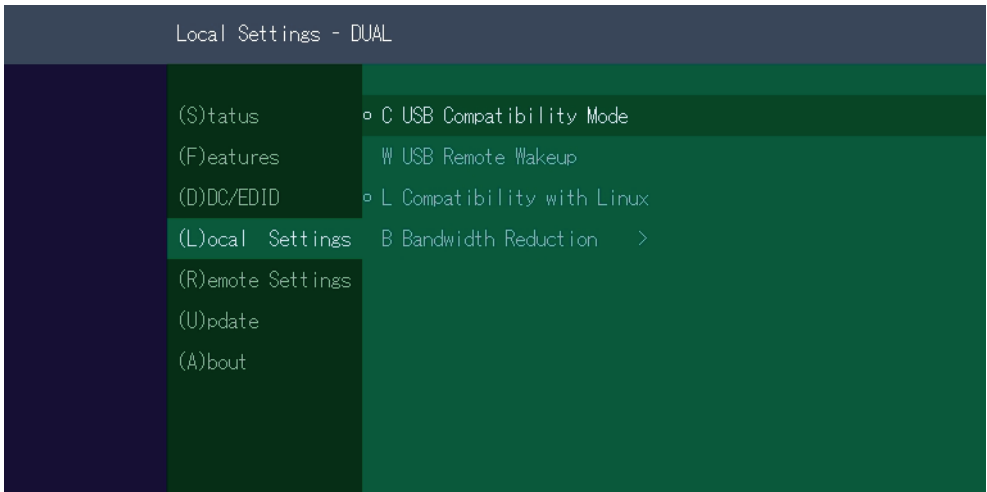

3.6.5 BANDBREITENREDUZIERUNG

Hier kann die Bandbreite reduziert werden. Die Grundeinstellung ist 0!
Sie können die Bandbreite mit +/- oder u/d ändern.

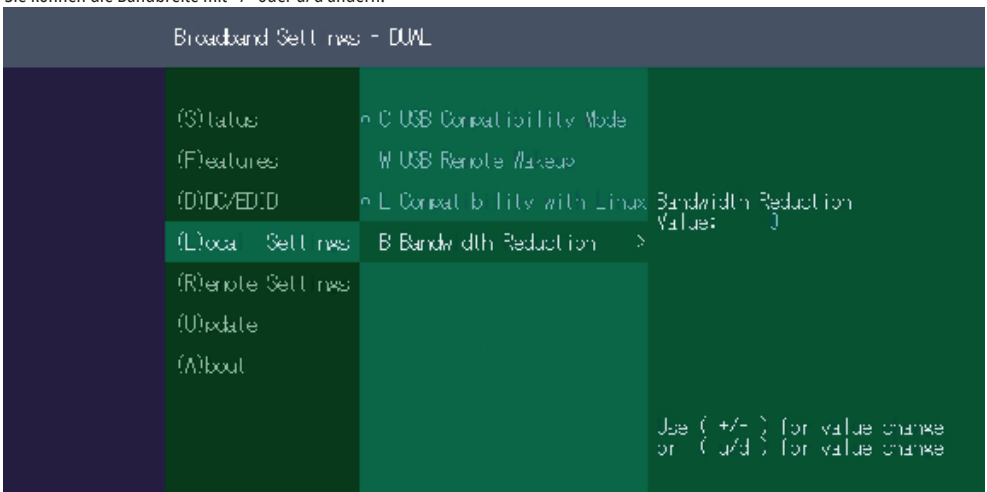

3. EXTENDER EINSTELLUNGEN

3.7 REMOTE EINSTELLUNGEN

Drücken Sie die **R** Taste um das Remote Setting Menü anzuzeigen.

- K Keyboard Locale
- S Keyboard Shortcuts
- U USB Share any Key
- P Power Save Mode
- H Hide Status Screen
- F Fallback Mode
- L Lock Menu
- M Mouse Settings
- V Video Sync Settings
- R Easy Manager Sampling Rate

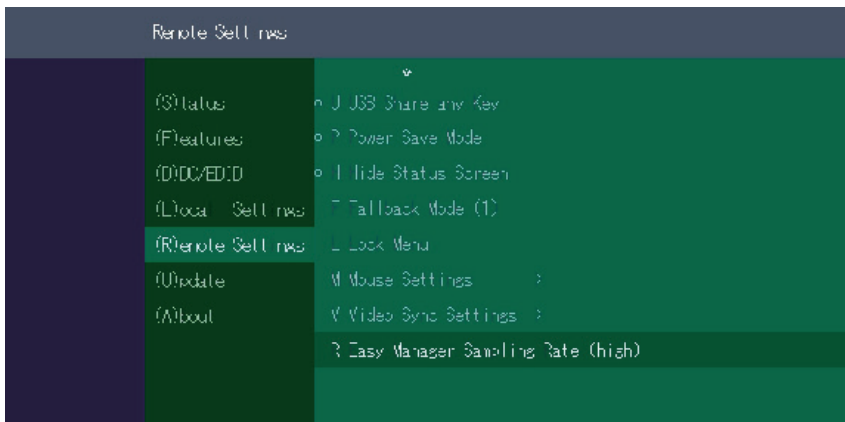

3.7.1 TASTATURTYPE AUSWÄHLEN

Im **Keyboard Local Menü** können Sie zwischen den Tastaturlayouts wechseln, mit denen Sie das On Screen Display Menü (OSD) navigieren können. Sie können zwischen Französisch (FR), Englisch (EN) und Deutsch (DE) auswählen.

Ein Keyboard Layout auswählen:

1. Im Extender Settings Menü, drücken Sie die **R** Taste. Das **Remote Settings Menü** wird angezeigt.
2. Durch drücken der Taste **K** können Sie das Keyboard Layout ändern.

3.7.2 KEYBOARD SHORTCUTS

Mit den **Hotkeys** können Sie Ihre bevorzugten Tastatur Belegungen für Ihre gängigen Kommandos auswählen.

Einstellen von Tastaturbelegungen:

1. Drücken Sie die **R** Taste im **Extender Settings** Menü. Danach erscheint das **Remote Settings** Menü.
2. Drücken Sie die **S** Taste. Danach öffnet sich das **Keyboard Shortcuts** Menü.
3. Mit den Pfeilen wählen Sie einen Befehl aus
4. Drücken Sie **Enter** um die Tastaturbelegung auszuwählen
5. oder drücken Sie eine Taste. Für die Auswahl der Frequenz drücken Sie Pfeil rechts und links oder - Sie drücken eine Tastenkombination

Keyboard Shortcuts	DUAL	ENTER to Edit
(S)tatus	K Keyboard Locale (CN)	M Main Menu
(T)eatures	S Keyboard Shortcuts >	_ Device List
(O)DD/ODD	U USB Share any Key	S Status
(L)ocal Settings	P Power Save Mode	D Disconnect
(R)emote Settings	H Hide Status Screen	_ Favourites Prefix
(U)pdate	F Hotlink Mode (2)	J USB Sharing
(A)bout	L Lock Menu	I Share List
	M Mouse Settings >	_ Logout
		3x <ESC>_ESC>

3. EXTENDER EINSTELLUNGEN

3.7.3 USB SHARE ANY KEY

Durch Drücken der Taste „U“ kann der USB Share any Key Modus aktiviert oder deaktiviert werden.

Ist der USB share any key aktiviert kann die USB Funktion mit jeder beliebigen Taste übernommen werden.

Ist die Funktion deaktiviert, dann funktioniert dies mit den vordefinierten Hotkey (siehe 3.10.2.)

3.7.4 ENERGIESPARMODUS VERWENDEN

Im Energiesparmodus (power save mode) kann der Extender den Videoausgang abschalten. Die Ausschaltverzögerung kann beliebig im Power Save Setting Menü eingestellt oder deaktiviert werden.

Ein-und Ausschalten des Power Saving Modus:

1. Drücken Sie im **Hauptmenü (main menu)** die **R** Taste. Das Remote Settings Menü wird angezeigt.
2. Drücken Sie die **P** Taste um das Power Saving Mode Menü zu öffnen
3. Wenn Sie sich im Energiesparmodus befinden, drücken Sie eine beliebige Taste, um zum Menü zurückzukehren.



Ist der Powersave Mode aktiv, wird die Bildausgabe an den Videoausgängen nach Ablauf der Zeit abgeschaltet. Um den Monitor wieder zu aktivieren, muss eine beliebige Taste auf der Tastatur gedrückt, oder eine Verbindung zu einem Partner hergestellt werden.

3. EXTENDER EINSTELLUNGEN

3.7.5 HIDE STATUS SCREEN

Drücken Sie **H** im Remote Settings Menü.

Der Status Bildschirm wird nicht mehr angezeigt. Im unverbundenen Zustand bleibt der PC Bildschirm daher dunkel.

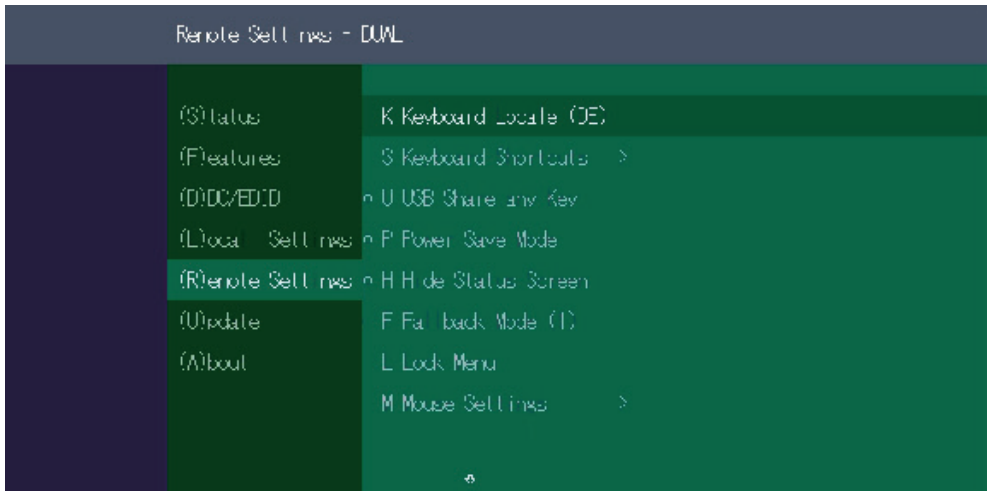

3. EXTENDER EINSTELLUNGEN

3.7.6 KEYBOARD FALLBACK MODUS WECHSELN

Durch drücken der Taste **F** können Sie den Keyboard Fallback Modus wechseln.

Für die Verwendung des OSD-Menüs muss die Tastatur am Remote-Gerät identifiziert werden.

Für die meisten Tastaturen verwenden Sie die Einstellung 0.

Bei Verwendung von USB verhalten sich manche Mäuse wie eine Tastatur. In diesem Fall wählen Sie den Fallback-Modus 1 oder 2.



3. EXTENDER EINSTELLUNGEN

3.7.7 LOCK MENÜ

Dieses Menü schützt die OSD Steuerung.

Durch drücken der Taste **L** können Sie wählen zwischen:

- Password OSD kann nur noch per Passwort aktiviert werden
- Timer disabled, 1min, 5min, 10min, 15min, 30min, 60min

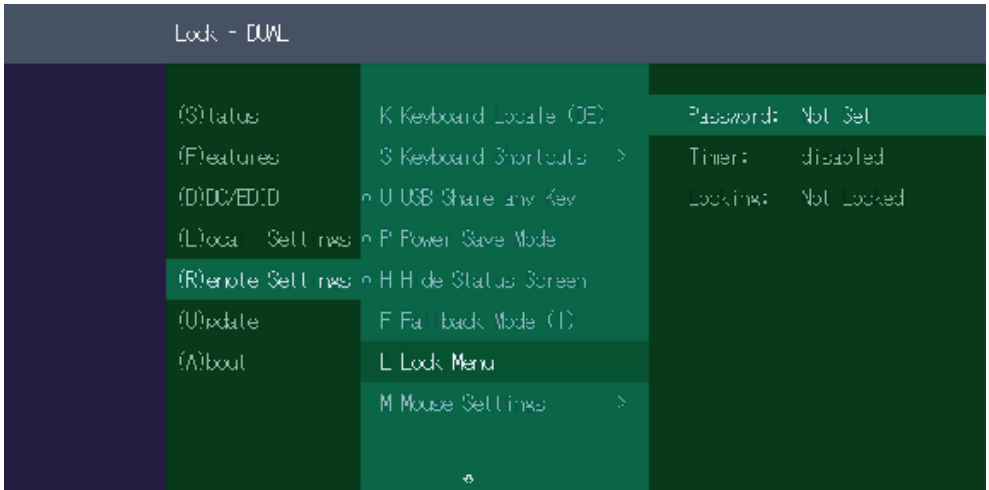

3. EXTENDER EINSTELLUNGEN

3.7.8 MAUS GESCHWINDIGKEIT

Diese Funktion kann im USB Emulation Mode verwendet werden.

Mit dieser Funktion kann die horizontale und vertikale Geschwindigkeit eingestellt werden.

Durch drücken der Taste **M** gelangen Sie zu den Mouse Settings. Es kann zwischen 0-50 gewählt werden (Standard 30)

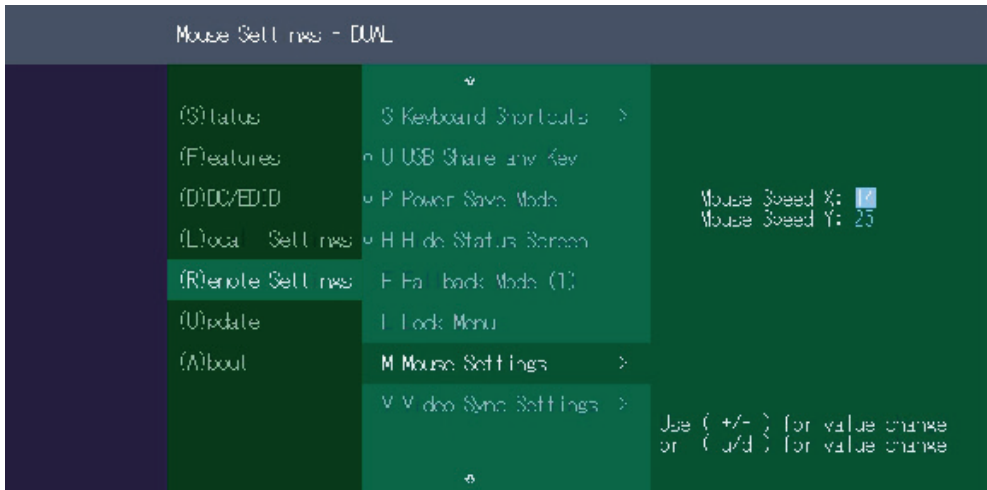

3. EXTENDER EINSTELLUNGEN

3.7.9 STÄRKE DER MONITOR SYNCHRONISATION

Der Bildstart des Monitors wird beim Start mit der Grafikkarte synchronisiert.

Manche Monitore reagieren auf Frequenzänderungen sehr sensibel. Daher sollten die Einstellungen langsam vorgenommen werden und die Synchronisation braucht etwas mehr Zeit

Durch drücken der Taste V gelangen Sie zu den Video Sync Settings.

Die Einstellung kann von 1-4 vorgenommen werden - Hard/Medium/Smooth/Disable (Standard-Medium)

Video Sync Presets - DUAL				
(S)tatus	U USB Share any Key		Current Primary:	Medium
(F)eatures	P Power Save Mode		Current Secondary:	Medium
(D)DC/EDID	H HIDE Status Screen		1 Primary:	Hard
(L)ocal Settings	F Fall back Mode (1)		2 Primary:	Medium
(R)emote Settings	L Lock Menu		3 Primary:	Smooth
(U)pdate	M Mouse Settings	>	4 Primary:	Disable
(W)about	V Video Sync Settings	>	5 Secondary:	Hard
	B Frontbrilse Layout	>	6 Secondary:	Medium
			7 Secondary:	Smooth
			8 Secondary:	Disable

3. EXTENDER EINSTELLUNGEN

3.8 UPDATE

3.8.1 DURCHFÜHRUNG EINES FIRMWARE UPDATES ÜBER DIE SWITCHING MANAGER WEB DEMOVERSION

Das Update Management kann komfortabel über eine Switching Manager WEB Demoverision erfolgen.

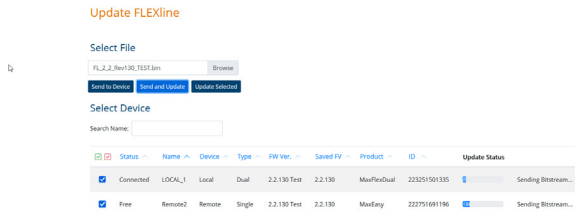

Im Switching Manager WEB unter dem Punkt Update -> FlexLine, werden alle EasyLine Extender angezeigt. Um die Extender upzudaten, muss zuerst die Firmware mit der File „**Select Option**“ hochgeladen werden.

Durch ein Häkchen werden alle Extender ausgewählt, bei denen ein Update durchgeführt werden soll. Durch klicken des Button **Send and Update** wird das Update startet.

Sie sehen den Fortschritt anhand eines blauen Balkens und wenn ein grünes Häkchen auf der rechten Seite erscheint, war das Update erfolgreich.

3. EXTENDER EINSTELLUNGEN

3.8.2 DURCHFÜHRUNG EINES FIRMWARE UPDATES MIT USB STICK

Durch drücken der Taste **U** gelangen Sie zum Menüpunkt „Update“.

Für das Update vom USB Stick sind folgende Schritte notwendig

Sie erhalten die Meldung, dass Sie den USB Stick einstecken können

2. Kopieren Sie die Update Datei (endet auf .bin) auf den USB Stick
3. Stellen Sie sicher, dass das Update file direkt am Stick ist und in keinem Unterverzeichnis
4. Der USB Stick muß mit dem FAT-32 formatiert sein.

```
UPDATE - DUAL
(S)tatus          Remote (CON) Unit: 1.2.21
                  Local  (PC) Unit: 1.2.21
(F)eatures
(D)DC/EDID
(L)ocal Settings
(R)emote Settings
(U)pdate
(A)bout          U USB-Stick Update (USB connection to Local will be lost)
```

3. EXTENDER EINSTELLUNGEN

3.9 ENTPERREN EINES UPGRADES

1. Stellen Sie sicher, dass das Features Menü geöffnet ist.
2. Drücken Sie die **U** Taste. Das Menü Options Overview wird geöffnet. Die device ID wird angezeigt.
3. Bestellen Sie den Freischaltcode bei Ihrem Lieferanten, indem sie die 9-stellige device ID und die Seriennummer des KVM Extenders bekanntgeben.
4. Geben Sie den Freischaltcode des Lieferanten ein.
5. Der Extender wird automatisch neu gestartet.
6. Um zu bestätigen, dass die Option entsperrt wurde, kehren Sie zum Menü Unlock Features zurück und stellen sie sicher, dass die entsprechende Option jetzt unter unlocked Features angezeigt wird

3.9.1 AKTIVIEREN ODER DEAKTIVIEREN DES USB MEMORY UPGRADES

Wenn die USB-Speicheroption aktiviert ist, kann über den Extender auf USB-Flash-Speicher und externe Speichergeräte zugegriffen werden. Wenn Ihr Extender mit der USB-Speicheroption ausgestattet ist, können Sie diese jederzeit aktivieren und deaktivieren.

So aktivieren oder deaktivieren Sie die USB-Speichererweiterung:

1. Stellen Sie sicher, dass das Funktionsmenü geöffnet ist.
2. Drücken Sie die Taste **U**. Die Optionsübersicht wird geöffnet und der aktuell gespeicherte Status des USB-Speichers ändert sich (Aktiviert oder Deaktiviert).

3. EXTENDER EINSTELLUNGEN

3.10 INFORMATIONEN ÜBER DIE UNIT

Durch Drücken der Taste „A“, oder durch die Auswahl der Pfeiltasten gelangen Sie in das Info- Menü, in dem Sie die Informationen über Hard- und Softwareversionen, erhalten. Ebenso können Sie hier die aktuelle Firmware Version sehen.

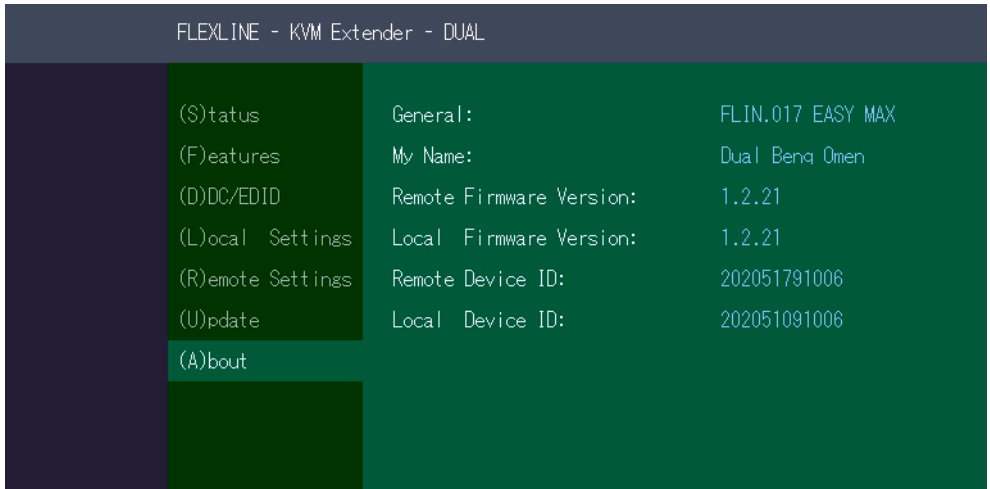

4. NETZWERKEINSTELLUNGEN

4.1 SWITCHING

4.1.1 SWITCHING STATUS

Im "Status Menu" wird der aktuelle Stand der Extenderverbindung angezeigt. Das Menü zeigt die Informationen über die Verbindung, die Auflösung des Videokanals und den USB Status an.

Der Linkstatus zeigt an, ob eine Verbindung möglich ist. **Connected** zeigt an, ob die kvm Daten aktuell übertragen werden können.





Video und USB zeigen an, ob gerade Daten übertragen werden

The screenshot shows the "System Status" menu for a single extender connection. The menu is organized into a grid with a dark green background and white text. On the left, there is a vertical list of menu items: (S)tatus, (F)eatures, (D)DC/EDID, (L)ocal Settings, (R)emote Settings, (U)pdate, and (A)bout. The main content area is divided into three horizontal sections. The top section shows a green double-headed arrow icon labeled "Link" with the text "G Link Primary, Link Up (in use)" and "KVM Connection Frontbridge". The middle section shows a green monitor icon labeled "Video" with the text "Resolution: 920x 080", "EDID", "E.galo DV", and "Primary (in use)". The bottom section shows a green USB icon with the text "USB (from PC) Active", "USB Mode", "Enumeration USB", and "Embedded Audio Primary Connected".





Single

The screenshot shows the "System Status - DUAL" menu for a dual extender connection. The layout is similar to the single connection screenshot but with two columns of information. The left sidebar remains the same. The top section shows two green double-headed arrow icons labeled "Link". The first is for "G Link Primary, Link Up (in use)" and "KVM Connection Frontbridge". The second is for "G Link Secondary, Link Up" and "KVM Connection Frontbridge". The middle section shows two green monitor icons labeled "Video". The first is for "Resolution: 920x 080", "EDID", "E.galo DV", and "Primary (in use)". The second is for "Resolution: 920x 080", "EDID", "UMEN by HP 25 DV", and "Secondary". The bottom section shows a green USB icon with the text "USB (from PC) Active", "USB Mode", "Enumeration USB", and "Embedded Audio Primary Connected".

4. NETZWERKEINSTELLUNGEN

System Status		Easyline Backup	
(S)tatus		1G Link Primary Link Up	 1G Link Secondary Link Down
(F)eatures		KVM Connection Disconnected	 KVM Connection Disconnected
(D)DC/EDID	Link		
(L)ocal Settings		Resolution 1920x1080	
(R)emote Settings		EDID Elgato	
(U)pdate	Video	Primary	
(A)bout		USB from PC Inactive USB Mode Emulation USB 1.1	Embedded Audio Primary Disconnected Analog Audio Disconnected

Switching Status als Backup

System Status		Easyline Manager	
(S)tatus		1G Link Primary Link Up	 1G Link Secondary Link Down
(F)eatures		KVM Connection Disconnected	 KVM Connection Disconnected
(D)DC/EDID	Link		
(L)ocal Settings		Resolution 1920x1080	
(R)emote Settings		EDID Elgato	
(U)pdate	Video	Primary	
(A)bout		USB from PC Inactive USB Mode Emulation USB 1.1	Embedded Audio Primary Disconnected Analog Audio Disconnected

Switching Status als EasyManager

4. NETZWERKEINSTELLUNGEN

4.2 SWITCHING FEATURES MENÜ

Durch drücken der Taste **F** gelangen Sie in das Features Menü.

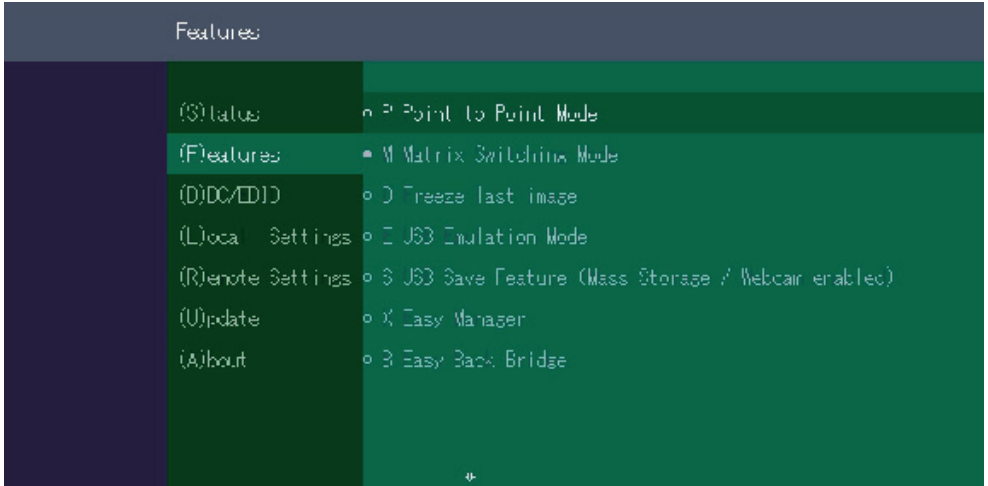

Features Menu

P	Point to Point Mode	Enabled/Disabled (Point to Point schließt sich mit Matrix mode aus)
M	Matrix Switching Mode	Disabled/Enabled
S	USB Save Feature	(mass storage usable) Disabled/Enabled
D	Freeze last Image	(Disabled)Disabled/Enabled
E	USB Emulation Mode	(Disabled) Disabled/Enabled
X	Easy Manager	
B	Easy Back Bridge	
U	Unlock Features	

4. NETZWERKEINSTELLUNGEN

4.2.1 POINT TO POINT

Durch Drücken der Taste „P“ können Sie den Point to Point Modus aus- und einschalten

ACHTUNG - wenn der Point to Point Modus aktiviert ist, kann der Switching Mode nicht aktiviert werden.

4.2.2 MATRIX SWITCHING MODE

Durch Drücken der Taste „M“ können Sie den Matrix Switching Mode aus - und einschalten

4.2.3 ANZEIGEN DES LETZTEN EMPFANGENEN BILDES „FREEZE LAST IMAGE“

Mit der Funktion „freeze last image“ kann das zuletzt empfangene Bild anstelle eines schwarzen Bildschirms angezeigt werden, wenn der remote Extender (CON) vom lokal Extender (CPU) getrennt sind. Um zu zeigen, dass es sich um das zuletzt empfangene Bild handelt, blinkt der Rahmen des Bildes rot.

Aktivieren oder deaktivieren der Funktion „freeze last Image“:

(main menu) die Taste **F**. Das **Features Settings Menü** wird

- Drücken Sie **D** um die Funktion zu aktivieren oder zu deaktivieren.
- Drücken Sie **ESC** um zum Hauptmenü zurückzukehren.

- Drücken Sie im **Hauptmenü** angezeigt.

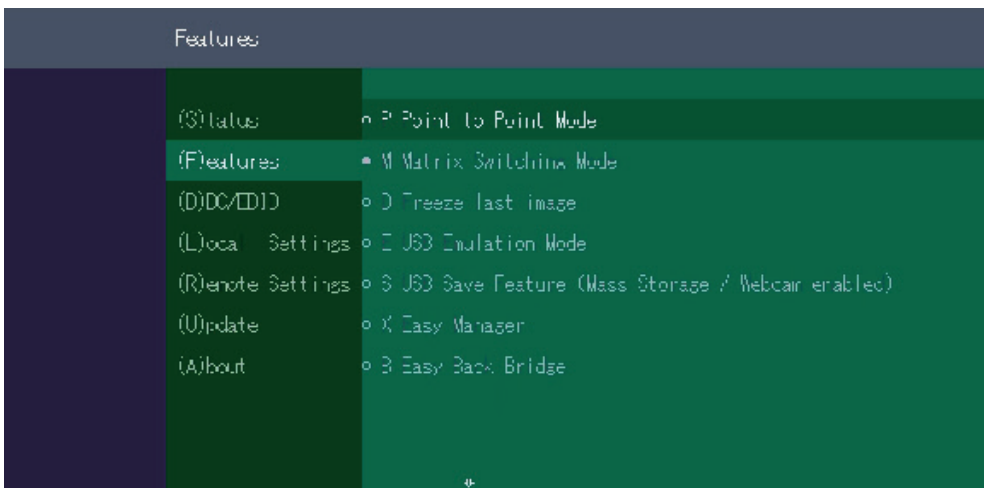

4. NETZWERKEINSTELLUNGEN

4.2.4 USB EMULATION MODE

Wenn dieser Modus eingestellt ist, emuliert der lokale Extender eine Tastatur und Maus, die immer an den PC angeschlossen sind. Das Ergebnis ist das Umschalten von einem PC auf einen anderen PC ohne jegliche Umschaltverzögerung. Der Emulationsmodus ist nur auf Maus und Tastatur beschränkt.

Mit der Taste **E** gelangen Sie zum USB Emulation Mode.

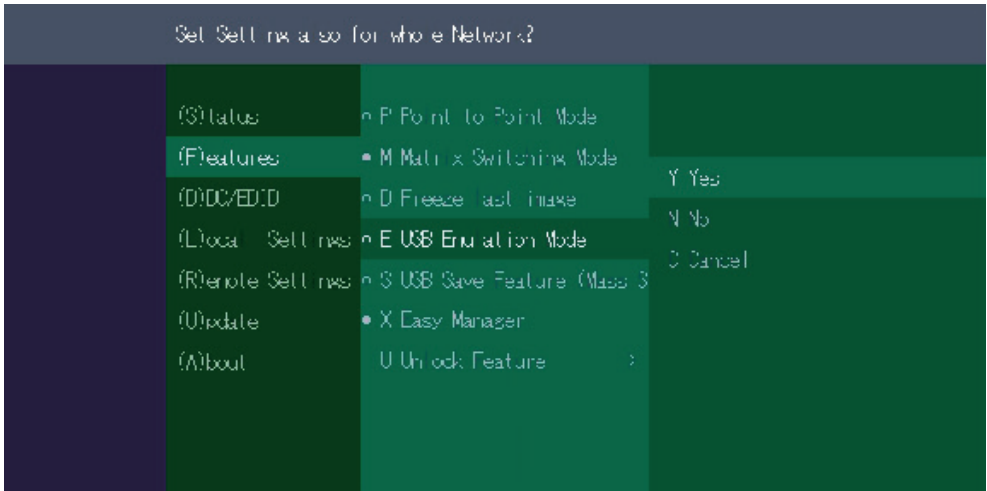

4.2.5 USB SAVE FEATURE

Das kvm-tec feature „USB save“ verhindert das Eindringen von Viren über die USB Schnittstelle durch das Deaktivieren von Massenspeichern.

Durch Drücken der Taste „S“ können Sie das USB save Feature ein- und ausschalten

4.2.6 SWITCHEN ZWISCHEN PC'S

Für das Switchen zwischen PC's, können Sie die Switching Liste mit der Tastenkombination STRG+ALT+PRINT aufrufen. Dann können Sie die verschiedenen Geräte auswählen.

4. NETZWERKEINSTELLUNGEN

4.2.7 GERÄTENAMEN ÄNDERN

Um den Gerätenamen zu ändern, wählen Sie die Switching Liste auf dem Receiver, der als "Easy Manager" aktiviert ist aus. Der Eintrag kann direkt auf der Switching Liste vorgenommen werden.

4.2.8 EASY MANAGER ON/OFF

Sie erkennen, ob der Easy Manager aktiviert bzw. deaktiviert ist daran, dass im deaktivierten Modus der Menüpunkt „X“-Easy Manager verfügbar ist.

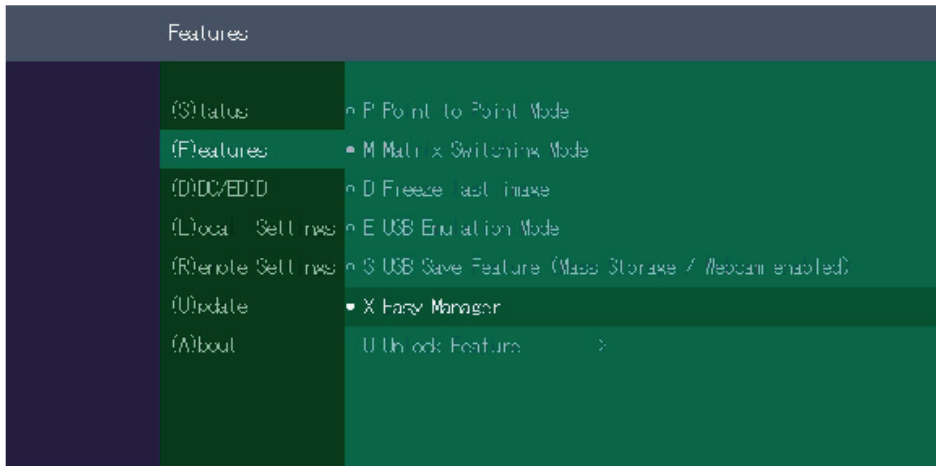

4.2.9 EINSTELLUNG DER SAMPLING RATE

Um eine Überflutung der CPU zu vermeiden, wurde eine Abtastrate implementiert. Diese Rate bestimmt die Häufigkeit, mit der der Manager Heartbeats sendet und die Slaves ihre Inform-Anfragen senden.

- Für die Effizienz: Je größer das Netzwerk, desto höher muss die Rate sein.
- Für die Stabilität: Je größer das Netzwerk, desto niedriger muss die Rate sein.
- Sobald jedes Gerät im Netzwerk erkannt wurde, ist es ratsam, die Abtastrate zu reduzieren.
- 'F5' in der Schaltliste (mit Easyline Manager) sendet einen Broadcast, um ALLE Geräte auf einmal anzufordern.

4. NETZWERKEINSTELLUNGEN



4.2.10 ALL IN ONE - EASY MANAGER

EASYLINE EXTENDER BENÖTIGEN KEIN USERSYSTEM



Ein Remote im Switching System muss den „Easy Manager“ Modus aktiviert haben, um die Rolle des Switching Managers zu ersetzen, der remote Extender kümmert sich dann um die Kommunikation der Extender im Netzwerk.

4.2.11 WEITERE FEATURES

- Namen der Geräte ändern
- Extender im Netzwerk updaten
- USB Emulation Mode kann über dieses Gerät im ganzen Netzwerk eingestellt werden

4. NETZWERKEINSTELLUNGEN

4.2.12 FRONTBRIDGING

SWITCHING OHNE SWITCH

Ein Remote Dual Extender kann über Point-To-Point mit Hilfe dieser Funktion mit zwei Local Single Extender verbunden werden. Wenn zwei Bildschirme angeschlossen sind kann auf jedem Bildschirm ein Extender angezeigt werden. Beim Bewegen über den Bildschirmrand kann im Emulation Mode zwischen den Local Units gewechselt werden. Mit nur einem Bildschirm muss die Tastenkombination **5x Left Control** gerückt werden.

FRONTBRIDGING |

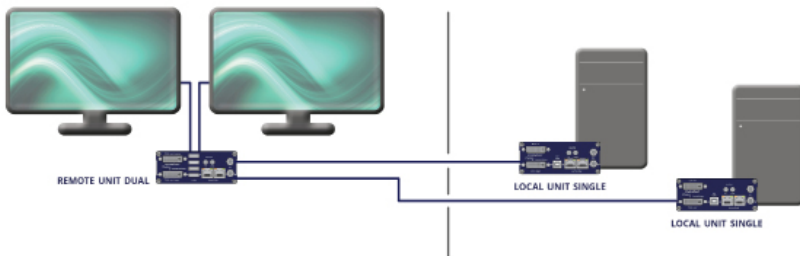

Frontbridging



Im Frontbridging können ein oder zwei Monitore die Inhalte der PCs gleichzeitig mit unterschiedlichen Bildern anzeigen und wahlweise rechts und links bedient werden.

4. NETZWERKEINSTELLUNGEN

Frontbridging - Einstellung im Features Menü

Features Menü:

Stellen Sie sicher, dass Sie sich im Hauptmenü befinden. Durch drücken der Taste **F** gelangen Sie in das Features Menü.

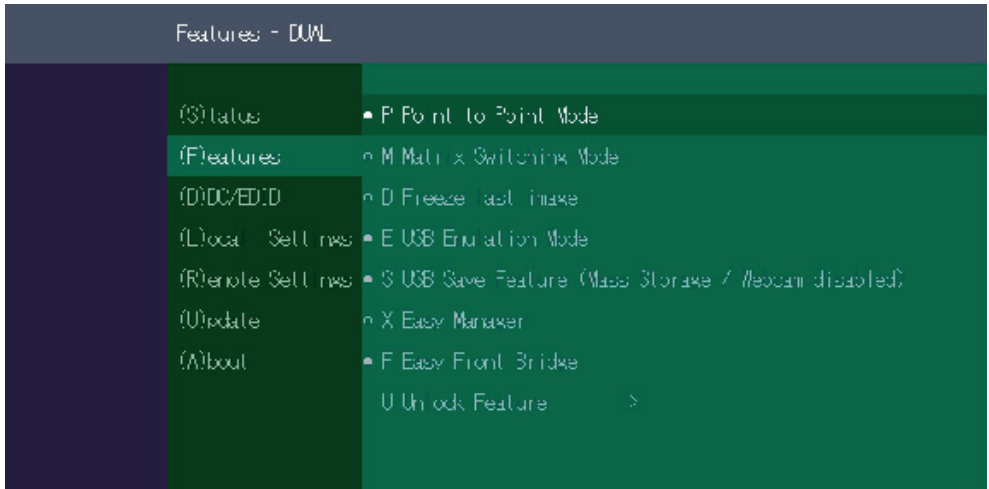

4. NETZWERKEINSTELLUNGEN

4.2.13 SYSTEM STATUS FRONTBRIDGING

Im "Status Menu" wird der aktuelle Stand der Extenderverbindung angezeigt. Das Menü zeigt die Informationen über die Verbindung, die Auflösung des Videokanals und den USB Status an.

Der Linkstatus zeigt an, ob eine Verbindung möglich ist. **Connected** zeigt an, ob die kvm Daten aktuell übertragen werden können.

Video und USB zeigen an, ob gerade Daten übertragen werden



DUAL

4. NETZWERKEINSTELLUNGEN

4.2.14 ÄNDERN DES FRONTBRIDGING LAYOUTS

Features Menü:

Stellen Sie sicher, dass Sie sich im Hauptmenü befinden. Durch Drücken der Taste **R** gelangen Sie zu den Remote Settings und anschließend können Sie mit der Taste **B** "Frontbridge Layout" zwischen horizontal oder vertical wählen.

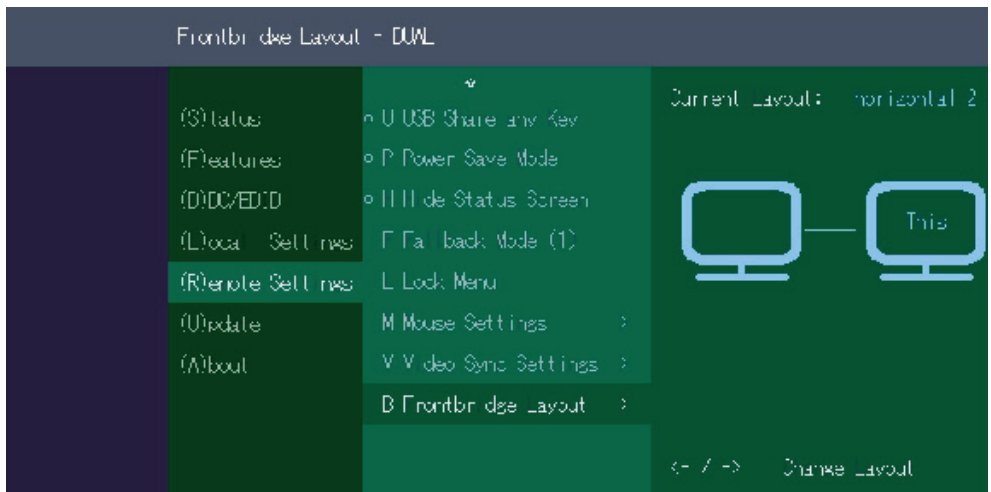
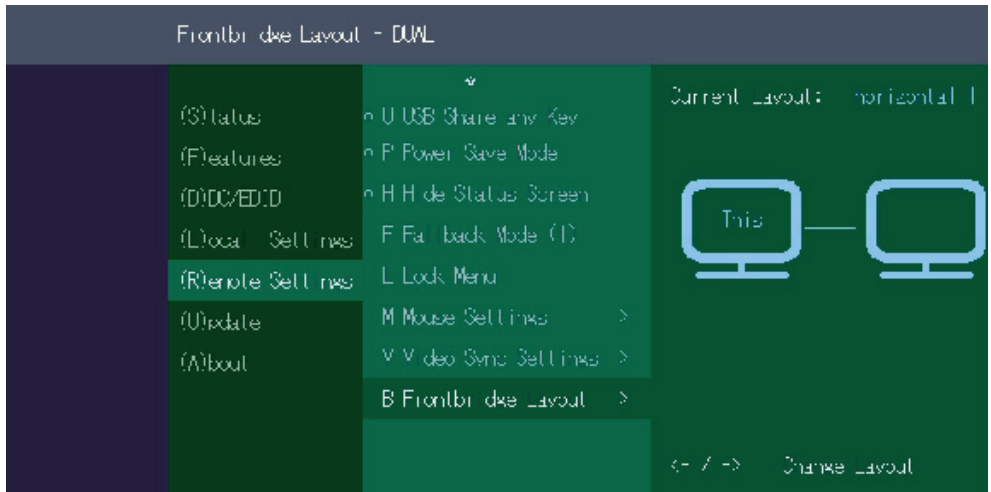

4. NETZWERKEINSTELLUNGEN

Frontbroge Layout - DUAL

(S)tatus	U USB Share any Key	 <p>Current Layout: vertical 1 2</p> <p><- / -> Change Layout</p>
(F)eatures	P Power Save Mode	
(D)DC/EDID	H H dmi Status Screen	
(L)ocal Settings	F Fa-back Mode (1)	
(R)emote Settings	L Lock Menu	
(U)pdate	M Mouse Settings >	
(A)bout	V Video Sync Settings >	
	B Frontbroge Layout >	

Frontbroge Layout - DUAL

(S)tatus	U USB Share any Key	 <p>Current Layout: vertical 2 2</p> <p><- / -> Change Layout</p>
(F)eatures	P Power Save Mode	
(D)DC/EDID	H H dmi Status Screen	
(L)ocal Settings	F Fa-back Mode (1)	
(R)emote Settings	L Lock Menu	
(U)pdate	M Mouse Settings >	
(A)bout	V Video Sync Settings >	
	B Frontbroge Layout >	

4. NETZWERKEINSTELLUNGEN

4.2.15 BACKBRIDGING

SWITCHING OHNE SWITCH

Ein Local Dual Extender kann über Point-To-Point mit Hilfe dieser Funktion mit zwei Remote Single Extender verbunden werden. Da nur eine USB Buchse am Local Gerät zu finden ist, kann nur jeweils ein Remote auf den PC zugreifen.

BACKBRIDGING |

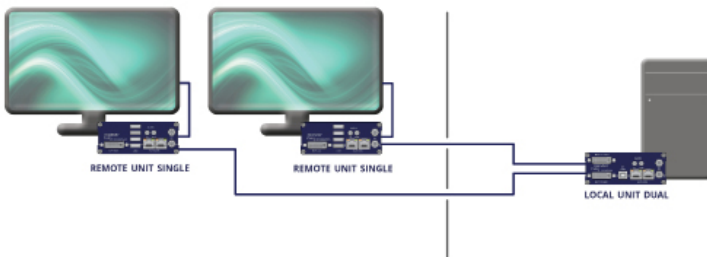

Backbridging



Im Backbridging kann von einem dual local Extender auf zwei single remote Extender geschaltet werden. Für alle Anwendungen, die Monitoring an unterschiedlichen Plätzen benötigen

4. NETZWERKEINSTELLUNGEN

Easy Backbridging Option im Features Menü

Features Menü:

Stellen Sie sicher, dass Sie sich im Hauptmenü befinden. Durch drücken der Taste **F** gelangen Sie in das Features Menü.

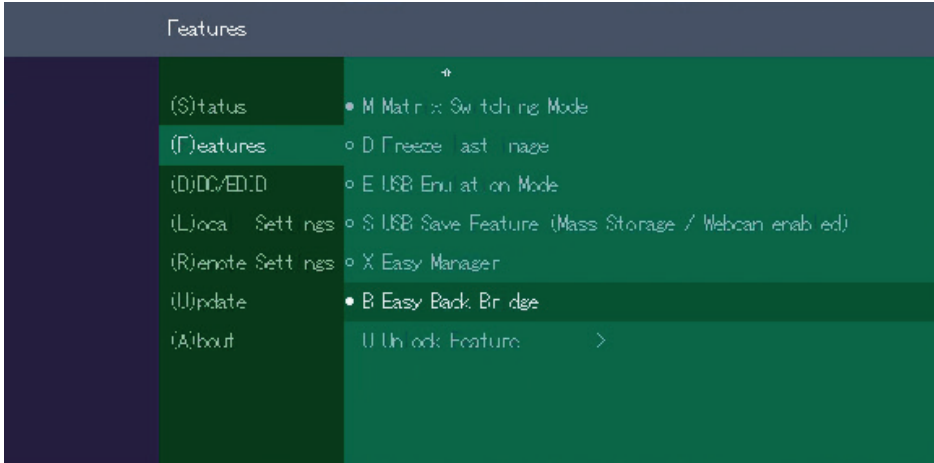

4. NETZWERKEINSTELLUNGEN

4.2.16 SYSTEM STATUS BACKBRIDGING

Im "Status Menu" wird der aktuelle Stand der Extenderverbindung angezeigt. Das Menü zeigt die Informationen über die Verbindung, die Auflösung des Videokanals und den USB Status an.

Der Linkstatus zeigt an, ob eine Verbindung möglich ist. **Connected** zeigt an, ob die kvm Daten aktuell übertragen werden können.

Video und USB zeigen an, ob gerade Daten übertragen werden

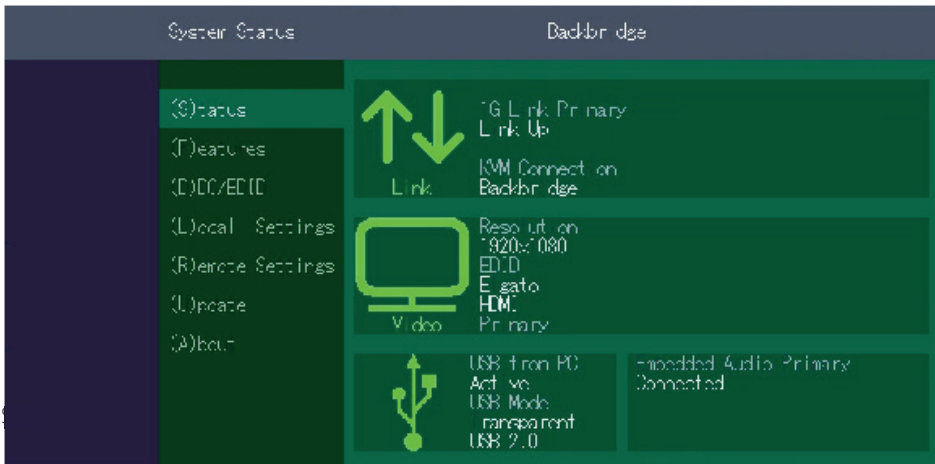

4. NETZWERKEINSTELLUNGEN

4.2.17 EASY CROSS MOVE - SOFTWARE FEATURE

Easy Cross Move ist ein Softwarefeature, das aktiviert ist, wenn Frontbridging verwendet wird.

Mit einer Maus und einer Tastatur können beide PCs bedient werden

2 local Units + 1 dual remote Unit = Easy Cross Move mit 1 Tastatur & 1 Maus

Im USB Transparent Modus kann mit einem Shortcut zwischen den PC's gewechselt werden.
Im Emulation Mode erfolgt der Wechsel zwischen 2 PC's störungsfrei.

EASY CROSS MOVE

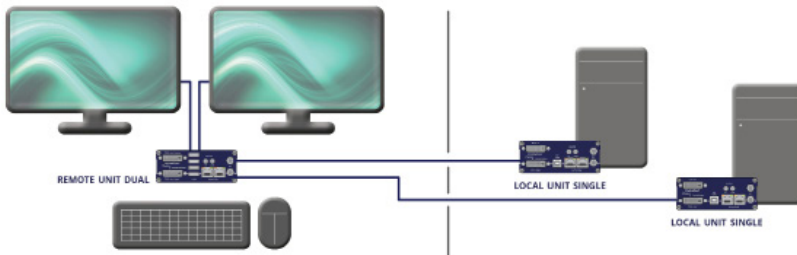

Easy Cross Move



mit einer Maus und einer Tastatur können beide PCs bedient werden

2 local Units + 1 dual remote Unit = Easy Cross Move mit 1 Tastatur & 1 Maus

4. NETZWERKEINSTELLUNGEN

4.3 PUSH / GET LISTE

Anzeige aller Extender, die geshared werden können. Das aktuelle Bild des Arbeitsplatzes kann über diese Liste mit anderen Remote-Einheiten geteilt werden

Switching List			Easyline Manager	
Nr.	Device	State	Name	
1	Manager	this	Single Philips	
2	Easyline	ready	Single Remote Li	
3	Easyline	ready	Single LG	
4	Easyline	ready	Single Wacom	
5	Easyline	ready	Dual Samsung Del	
6	Easyline	ready	1366x768 Dual (n	
7	Easyline	ready	Dual Tischrand R	
8				
G Get-List D Disconnect U Update R Rename B Backup			1 / 1	

Push Liste

Switching List			Easyline Manager	
Nr.	Device	State	Name	
1	Easyline	ready	Single Local Lin	
2	Easyline	ready	Dual 4 (nur 1 Vi	
3	Easyline	ready	Dual Tischrand L	
4	Easyline	ready		
5	Easyline	ready	Dual 1	
6				
7				
8				
P Push-List D Disconnect U Update R Rename			1 / 1	

Get Liste

4. NETZWERKEINSTELLUNGEN

4.4 IP MANAGEMENT

Die KVM Extender von kvm-tec unterstützen drei verschiedene Adressierungsmethoden. Das Menü IP Management ist nur im aktiven „Matrix Switching Mode“ unter Features erreichbar.

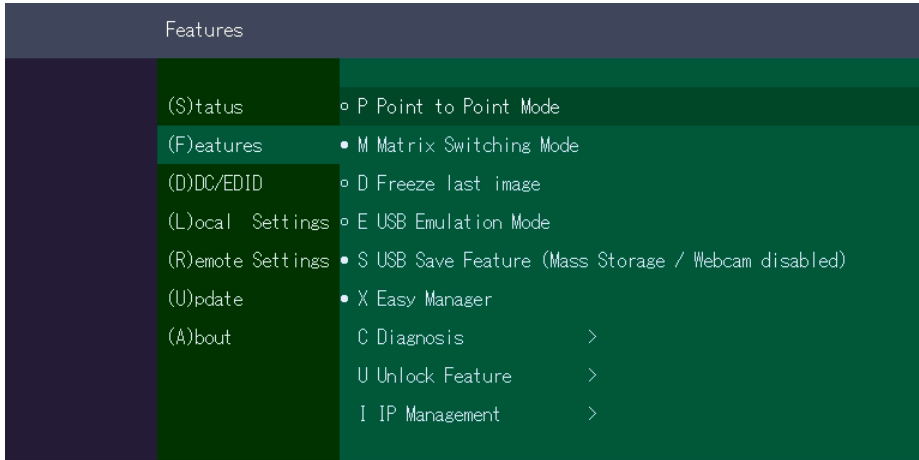

Default

Im Standard Modus generiert sich jeder Extender mit Hilfe der ID-Nummer eine IP-Adresse, um Nummernkollisionen im Netzwerk auszuschließen.

Zum Bearbeiten drücken Sie die Taste **E**

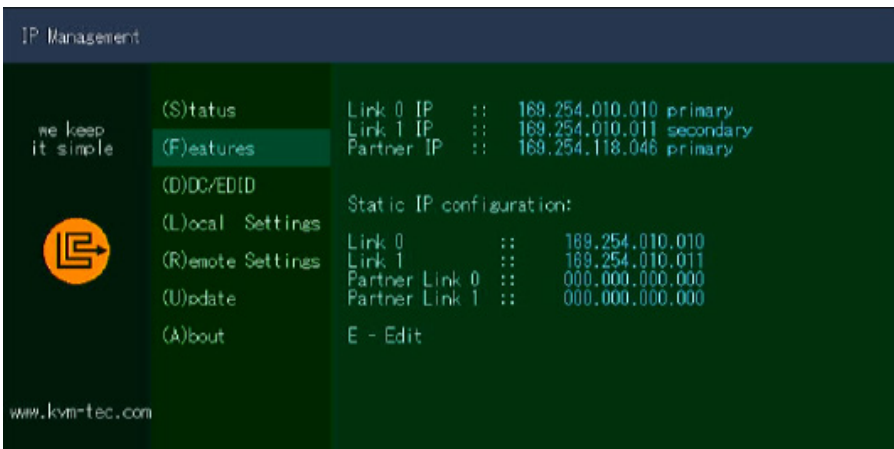

4. NETZWERKEINSTELLUNGEN

Static IP

Im Static-IP Modus können die IP-Adressen über das OSD vergeben werden. Es notwendig mit einem Local Partner verbunden zu sein, um IP-Adressen übermitteln zu können.

Die blau dargestellten Werte zeigen die aktuell vergebenen IP-Adressen an. Mit den Pfeiltasten rauf / runter kann man die jeweilige IP-Adresse überschreiben. Durch Eingabe einer validen 12stellige Nummer können die Adressen überschrieben werden. Z.B.: muss für die IP-Adresse 10.0.0.1 in der Eingabe die 12stellige Nummer 010.000.000.001 im OSD eingegeben werden. Die Trennpunkte werden automatisch hinzugefügt.



Sind alle vier IP Adressen überschrieben, werden mit „Save/send settings“ die neuen Werte an die Extender übermittelt.



- ESC Discard
- R Reset all to 0.0.0.0
- S Save

Statische IP-Adressen können nur im Static IP Modus überschrieben werden.

5.TROUBLESHOOTING & FIRST AID

BEDEUTUNG DER LED ANZEIGEN

Bedeutung LED Anzeigen

Farbe	Anzeige des Lichtes	Bedeutung
	schnell blinkend	keine aktive Verbindung
	leuchtend	kein Videosignal
	leuchtend	alles funktioniert

5.TROUBLESHOOTING & FIRST AID

kvm-tec First Aid

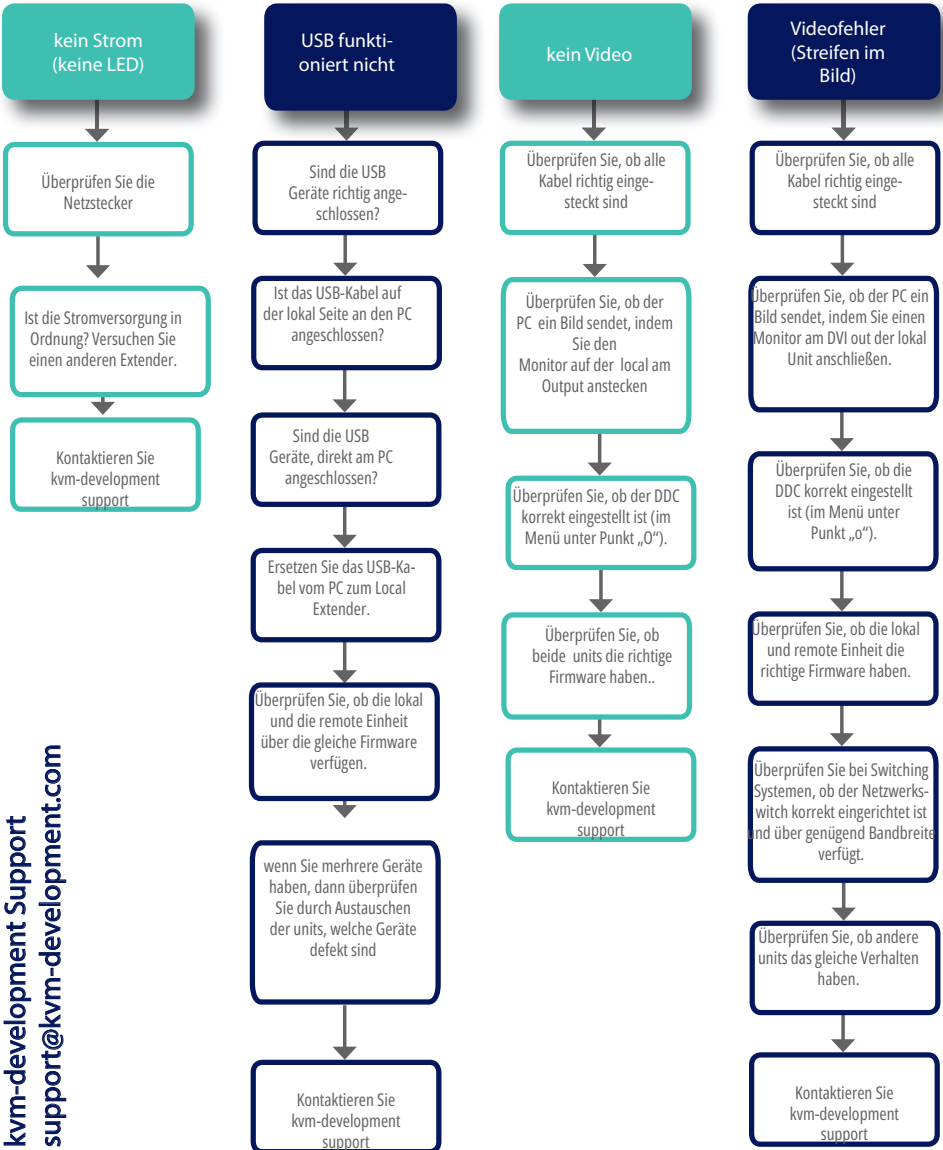

[kvm-development Support
support@kvm-development.com](mailto:kvm-development.support@kvm-development.com)

6. WARTUNG & ENTSORGUNG

6.1 WARTUNG & PFLEGE

ACHTUNG! Verwenden Sie keine lösungsmittelhaltigen Reinigungsmittel. Verwenden Sie keine Wischtücher, Alkohol (z.B. Spiritus) oder Chemikalien, da diese die Oberfläche beschädigen können.

Zur Reinigung des Produkts:

- Reinigen Sie das Produkt mit einem Pflegemittel für Kunststoffe, das im Fachhandel erhältlich ist.

6.2 ENTSORGUNG

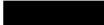

Dieses Symbol auf dem Produkt, dem Zubehör oder der Verpackung weist darauf hin, dass dieses Produkt nicht wie unsortierter Kommunalabfall behandelt wird, sondern separat entsorgt werden muss! Entsorgen Sie das Produkt über eine Sammelstelle, die das Recycling von Elektro- und Elektronik-Altgeräte innerhalb der EU und in anderen europäischen Ländern betreibt.

 Durch eine sachgemäße Entsorgung des Produkts vermeiden Sie mögliche Gefahren für die Umwelt und öffentliche Gesundheit, die andernfalls durch unsachgemäße Behandlung von Abfällen verursacht werden könnten. Das Recycling von Materialien trägt zur Schonung der natürlichen Ressourcen bei. Entsorgen Sie deshalb Ihre Elektro- und Elektronik-Altgeräte nicht mit dem unsortierten Kommunalabfall. Die Verpackung besteht aus umweltfreundlichen Materialien, die bei Recycling-Einrichtungen vor Ort entsorgt werden können. Durch fachgerechte Entsorgung der Verpackungen und Verpackungsabfälle helfen Sie mögliche Gefahren für die Umwelt und die öffentliche Gesundheit zu vermeiden

7. GARANTIE

7. GARANTIE

7.1 STANDARD GARANTIE

Die Gewährleistung beträgt 24 Monate ab Kaufdatum. (Eine flexible Garantieverweiterung ist optional erhältlich) Die Gewährleistung erlischt im Falle von:

- externe Kraftanstrengung
- unsachgemäße Wartung
- gegen die Bedienungsanleitung verstoßen
- Schäden durch Blitzschlag

Bitte kontaktieren Sie uns immer zuerst, bevor Sie das Produkt zurückschicken.

7.2 ERWEITERTE GARANTIE



2 Jahre Standardgarantie



flexible Garantieverweiterung

8. KABELANFORDERUNGEN

8.1 ANFORDERUNGEN FÜR CAT5E/6/7 KABEL



Ein Cat5e/6/7 sollte die folgenden Anforderungen erfüllen:

- Die Pins sind 1:1 verbunden. **Achtung:** die Kabelpaare müssen zu EIA/TIA- 568A (selten) oder EIA/TIA-568 B (gängig) verdrillt werden.
- Fehlerhafte Zuordnungen können mit dem Kabeltester nicht gefunden werden.
- Die Pins für das grüne Adernpaar liegen nicht nebeneinander.
- Das Kabel muss mindestens den CAT5 Spezifikationen entsprechen und für ein Gigabit Übertragung geeignet sein.
- Das Kabel sollte folgende Normen erfüllen: Class D ISO/IEC 11801:2002 oder EN 50173-1:2002. Schema EIA/TIA-568 B.
- Verwenden Sie nur geschirmte Kabel mit min. Querschnitt von 24 AWG über die ganze Länge
- Die Abschirmung sollte zusammenhängend sein und an beiden Enden verbunden sein. Ein abgeschirmtes Patchkabel ist für den Anschluss an das Gerät zugelassen.

Schema EIA/TIA-568 B

Pin	Color
1	Orange/White
2	Orange
3	Green/White
4	Blue
5	Blue/White
6	Green
7	Brown/White
8	Brown

9. ANFORDERUNGEN NETZWERK-

9. ANFORDERUNGEN NETZWERK SWITCH

Das gesamte Switching Netzwerk System benötigt ein eigenes separates Netzwerk. Aus Sicherheitsgründen kann es nicht in ein bestehendes Firmennetzwerk integriert werden.

Der Netzwerk Switch muss die folgenden Spezifikationen erfüllen:

1 Gigabit Switch, mit einer Port-zu-Port Übertragungsrate von 1 Gigabit/Sekunde (Layer3)

Netzwerkvoraussetzungen Matrix System UDP Version

Das KVM-TEC Matrix Switching System kommuniziert über IP

sowohl zwischen den einzelnen Endpoints (Local/CPU bzw Remote/CON), als auch mit dem KVM-TEC Switching Manager, Gateway-2Go und API. Sharing von Videos wird über die IGMP Funktion des Switches über Multicast realisiert

Jeder Endpoint tritt dabei einer Multicast Gruppe bei, auch wenn nur eine Verbindung hergestellt wird. Dieser Vorgang wird zyklisch wiederholt, damit der Switch die Multicast Gruppe aktiv lässt.

Für die Übertragung werden folgende UDP Ports benötigt:

Port Nummer 53248 (0xD000) bis 53260 (0xD00C)

und Port Nummer 50000 (0xC350)

Diese Ports müssen bei der Konfigurierung der Firewall berücksichtigt werden. Für die Verbindung über WAN ist eine gesicherte VPN Verbindung nötig.

Vom KVM-TEC Matrix System wird DHCP Management der IP Adressen unterstützt. Es sind statische IP Adressen möglich, interner default Adressbereich und Vergabe der IP Adressen über einen DHCP Server. Um all diese Anforderungen zu erfüllen, bitten wir Sie einen Layer3 Switch zu verwenden.



10. KONTAKT

10. ADRESSEN & TELEFON/EMAIL

Bei Fragen zu unseren Produkten wenden Sie sich bitte an den Hersteller oder an Ihren Fachhändler.

KVM Development & Support GmbH
Steinbruchgasse 34
2500 Baden
Austria

Email: support@kvm-development.com
Web: www.kvm-development.com

KVM Development & Support GmbH

Steinbruchgasse 34

2500 Baden

Austria

www.kvm-development.com

